

Bedienungsanleitung
Kat. Nr. 98.1051



PICK ME UP - Wecker



Vielen Dank, dass Sie sich für dieses Gerät aus dem Hause TFA entschieden haben.

- 1. Bevor Sie mit dem Gerät arbeiten
Lesen Sie sich bitte die Bedienungsanleitung genau durch.
Durch die Beachtung der Bedienungsanleitung vermeiden Sie auch Beschädigungen des Gerätes und die Gefährdung Ihrer gesetzlichen Mängelrechte durch Fehlgebrauch. Für Schäden, die aus Nichtbeachtung dieser Bedienungsanleitung verursacht werden, übernehmen wir keine Haftung.
Beachten Sie besonders die Sicherheitshinweise!
Bewahren Sie diese Anleitung gut auf!

- 2. Zu Ihrer Sicherheit
Verwenden Sie das Produkt nicht anders, als in dieser Anleitung beschrieben wird.
Das eigenmächtige Reparieren, Umbauen oder Verändern des Gerätes ist nicht gestattet.
Dieses Gerät ist nicht zur öffentlichen Information geeignet und nur für den privaten Gebrauch bestimmt.

Vorsicht! Verletzungsgefahr:

- Bewahren Sie das Gerät und die Batterie außerhalb der Reichweite von Kindern auf.
Batterien nicht ins Feuer werfen, kurzschließen, auseinander nehmen oder aufladen. Explosionsgefahr!
Batterien enthalten gesundheitsschädliche Säuren. Um ein Auslaufen der Batterien zu vermeiden, sollten schwache Batterien möglichst schnell ausgetauscht werden. Beim Hantieren mit ausgelaufenen Batterien chemikalienbeständige Schutzhandschuhe und Schutzbrille tragen!

Wichtige Hinweise zur Produktsicherheit!

- Setzen Sie das Gerät nicht extremen Temperaturen, Vibrationen und Erschütterungen aus.
Vor Feuchtigkeit schützen

- 3. Bestandteile
Alarmschalter ON/OFF
Einstellrad für die Weckzeit (siehe Markierung)
Einstellrad für die Uhrzeit (im Batteriefach)
LIGHT/SNOOZE Taste (am Boden)
Batteriefach

- 4. Inbetriebnahme
Öffnen Sie das Batteriefach und entfernen Sie den Batterieunterbrechungstreifen.
Das Gerät ist jetzt betriebsbereit.
Schließen Sie das Batteriefach wieder.

- 4.1 Einstellung der Uhrzeit
Stellen Sie mit dem Einstellknopf im Batteriefach die aktuelle Zeit ein.

- 4.2 Einstellung der Weckzeit
Stellen Sie mit dem Einstellknopf auf der Rückseite die gewünschte Alarmzeit ein.

Bedienungsanleitung
Kat. Nr. 98.1051



- Schieben Sie den Alarm-Knopf nach oben. Die Alarm-Funktion ist aktiviert.
Um die Alarm-Funktion zu deaktivieren, drücken Sie den Alarm-Knopf nach unten.
Wenn der Wecker klingelt, lösen Sie die Snooze-Funktion aus, indem Sie den Wecker anheben.

- 4.3 Beleuchtung
Heben Sie den Wecker an, ist die Anzeige für 5 Sekunden beleuchtet.

- 5. Pflege und Wartung
Reinigen Sie das Gerät mit einem weichen, leicht feuchten Tuch. Keine Scheuer- oder Lösungsmittel verwenden! Entfernen Sie die Batterie, wenn Sie das Gerät längere Zeit nicht verwenden.
Bewahren Sie Ihr Gerät an einem trockenen Platz auf.

- 5.1 Batteriewechsel
Wenn der Alarmton schwächer wird, wechseln Sie bitte die Batterie.

6. Fehlerbeseitigung
Table with 2 columns: Problem, Lösung

Wenn Ihr Gerät trotz dieser Maßnahmen immer noch nicht funktioniert, wenden Sie sich an den Händler, bei dem Sie das Produkt gekauft haben.

7. Entsorgung
Dieses Produkt wurde unter Verwendung hochwertiger Materialien und Bestandteile hergestellt, die recycelt und wiederverwendet werden können.

Batterien und Akkus dürfen keinesfalls in den Hausmüll! Als Verbraucher sind Sie gesetzlich verpflichtet, gebrauchte Batterien und Akkus zur umweltgerechten Entsorgung beim Handel oder entsprechenden Sammelstellen gemäß nationaler oder lokaler Bestimmungen abzugeben.

Die Bezeichnungen für enthaltene Schwermetalle sind: Cd=Cadmium, Hg=Quecksilber, Pb=Blei

Dieses Gerät ist entsprechend der EU-Richtlinie über die Entsorgung von Elektro- und Elektronik-Altgeräten (WEEE) gekennzeichnet.

Dieses Produkt darf nicht mit dem Hausmüll entsorgt werden. Der Nutzer ist verpflichtet, das Altgerät zur umweltgerechten Entsorgung bei einer ausgewiesenen Annahmestelle für die Entsorgung von Elektro- und Elektronikgeräten abzugeben.

8. Technische Daten
Table with 2 columns: Parameter, Value

TFA Dostmann GmbH & Co.KG
Zum Ottersberg 12, D-97877 Wertheim
Diese Anleitung oder Auszüge daraus dürfen nur mit Zustimmung von TFA Dostmann veröffentlicht werden. Die technischen Daten entsprechen dem Stand bei Drucklegung und können ohne vorherige Benachrichtigung geändert werden. Die neuesten technischen Daten und Informationen zu Ihrem Produkt finden Sie unter Eingabe der Artikel-Nummer auf unserer Homepage.
www.tfa-dostmann.de

Instruction manual
Kat. Nr. 98.1051

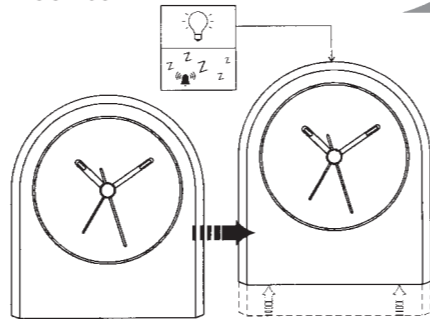

PICK ME UP - Alarm clock



Thank you for choosing this instrument from TFA.

- 1. Before you use it
Please make sure to read the instruction manual carefully.
Following and respecting the instructions of your manual will prevent damage to your instrument and loss of your statutory rights arising from defects due to incorrect use. We shall not be liable for any damage occurring as a result of not following these instructions.
Please take particular note of the safety advice!
Please keep this manual for future reference.

- 2. For your safety
This product should only be used as described in your instruction manual.
Unauthorised repairs, modifications or changes to the product are prohibited.
This product is not to be used for public information; it is only intended for home use.

Caution! Risk of injury:

- Keep this instrument and its battery out of the reach of children.
Batteries must not be thrown into a fire, short-circuited, taken apart or recharged. Risk of explosion!
Batteries contain harmful acids. Low batteries should be changed as soon as possible to prevent damage caused by a leaking. Wear chemical-resistant protective gloves and glasses when handling leaked batteries.

Important information on product safety!

- Do not place your product near extreme temperatures, vibrations or shocks.
Protect it from moisture.

- 3. Elements
ALARM switch ON/OFF
Dial for the alarm (see marking)
Dial for the time (in the battery compartment)
LIGHT/SNOOZE button (at the bottom)
Battery compartment

- 4. Getting started
Open the battery compartment and remove the battery safety strip.
The advice is now ready to use.
Close the battery compartment again.

- 4.1 Setting of the clock
Set the actual time by turning the dial for the time inside the battery compartment.

- 4.2 Setting of the alarm time
Set your desired alarm time by turning the dial for the alarm at the back.
Push up the alarm button. The alarm function is activated.

Instruction manual
Kat. Nr. 98.1051



- Press the alarm button to deactivate the alarm function.
Once the alarm starts to ring, you can activate the snooze function by picking up the alarm clock.

- 4.3 Backlight
Pick up the alarm clock to light up the display for 5 seconds.

- 5. Care and maintenance
Clean it with a soft damp cloth. Do not use solvents or scouring agents. Remove the battery if you do not use the product for a long period of time.
Keep the instrument in a dry place.

- 5.1 Battery replacement
Replace the battery when the alarm tone declines.

6. Troubleshooting
Table with 2 columns: Problems, Solutions

If your device fails to work despite these measures contact the supplier from whom you purchased it.

7. Waste disposal
This product has been manufactured using high-grade materials and components which can be recycled and reused.

Never dispose of empty batteries and rechargeable batteries in household waste. As a consumer, you are legally required to take them to your retail store or to appropriate collection sites depending to national or local regulations in order to protect the environment.

The symbols for the heavy metals contained are: Cd=cadmium, Hg=mercury, Pb=lead

This instrument is labelled in accordance with the EU Waste Electrical and Electronic Equipment Directive (WEEE).

Please do not dispose of this instrument in household waste. The user is obligated to take end-of-life devices to a designated collection point for the disposal of electrical and electronic equipment, in order to ensure environmentally-compatible disposal.

8. Specifications
Table with 2 columns: Parameter, Value

TFA Dostmann GmbH & Co.KG
Zum Ottersberg 12, D-97877 Wertheim
No part of this manual may be reproduced without written consent of TFA Dostmann. The technical data are correct at the time of going to print and may change without prior notice. The latest technical data and information about your product can be found by entering your product number on our homepage.
www.tfa-dostmann.de

Mode d'emploi
Kat. Nr. 98.1051



PICK ME UP - Réveil



Nous vous remercions d'avoir choisi l'appareil de la Société TFA.

- 1. Avant d'utiliser l'appareil
Lisez attentivement le mode d'emploi.
En respectant ce mode d'emploi, vous éviterez d'endommager l'appareil et de perdre vos droits résultant d'un défaut pour cause d'utilisation non conforme. Nous n'assumons aucune responsabilité pour des dommages qui auraient été causés par le non-respect du présent mode d'emploi.
Suivez bien toutes les consignes de sécurité!
Conservez soigneusement le mode d'emploi!

- 2. Pour votre sécurité
Ne l'utilisez jamais à d'autres fins que celles décrites dans le présent mode d'emploi.
Vous ne devez en aucun cas réparer, démonter ou modifier l'appareil par vous-même.
Cet appareil ne convient pas pour l'information publique, il est destiné uniquement à un usage privé.

Attention! Danger de blessure:

- Gardez l'appareil et la pile hors de la portée des enfants.
Ne jetez jamais les piles dans le feu, ne les court-circuitez pas, ne les démontez pas et ne les rechargez pas. Risques d'explosion!
Les piles contiennent des acides nocifs pour la santé. Les piles faibles doivent être remplacées le plus rapidement possible, afin d'éviter une fuite. Pour manipuler des piles qui ont coulé, utilisez des gants de protection chimique spécialement adaptés et portez des lunettes de protection!

Conseils importants de sécurité du produit!

- Évitez d'exposer l'appareil à des températures extrêmes, à des vibrations ou à des chocs.
Protégez contre l'humidité.

- 3. Composants
Interrupteur ALARME ON/OFF
Molette de réglage pour l'alarme (voir marquage)
Molette de réglage pour le temps (dans le compartiment de la pile)
Touche LIGHT/SNOOZE (au bas de l'appareil)
Compartiment de la pile

- 4. Mise en service
Ouvrir le compartiment de la pile et enlever la bande d'interruption de la pile. L'instrument est maintenant prêt à fonctionner.
Refermez le compartiment à pile.

- 4.1 Réglage de l'heure
Vous pouvez régler l'heure actuelle par la molette de réglage pour le temps dans le compartiment de la pile.

Mode d'emploi
Kat. Nr. 98.1051



- 4.2 Réglage de l'alarme
Vous pouvez régler l'heure souhaitée par la molette de réglage pour l'alarme sur le revers.
Pousser l'interrupteur d'alarme vers le haut. La fonction alarme est activée.
Pour arrêter l'alarme pousser l'interrupteur d'alarme vers le bas.
Si le réveil sonne, activer la fonction snooze en levant le réveil.

- 4.3 Éclairage de fond
Lève le réveil pour éclairer l'affichage pour 5 secondes.

- 5. Entretien et maintenance
Pour le nettoyage de l'appareil, utilisez un chiffon doux et humide. N'utilisez aucun dissolvant ou agent abrasif!
Enlevez la pile, si vous ne l'utilisez pas pendant une durée prolongée.
Conserver votre appareil dans un endroit sec.

- 5.1 Remplacement de la pile
Remplacez la pile si le son de l'alarme s'affaiblit.

6. Dépannage
Table with 2 columns: Problème, Solution

Indication incorrecte -> Échangez la pile

Si votre appareil ne fonctionne toujours pas malgré ces mesures, adressez-vous à votre vendeur.

7. Traitement des déchets
Ce produit a été fabriqué avec des matériaux et des composants de haute qualité qui peuvent être recyclés et réutilisés.

Les piles et accus usagés ne peuvent en aucun cas être jetés dans les ordures ménagères! En tant qu'utilisateur, vous avez l'obligation légale de rapporter les piles et accus usagés à votre revendeur ou de les déposer dans une déchetterie proche de votre domicile conformément à la réglementation nationale et locale.

Les métaux lourds sont désignés comme suit: Cd=cadmium, Hg=mercure, Pb=plomb

Cet appareil est conforme aux normes de l'UE relatives au traitement des déchets électriques et électroniques (WEEE).

L'appareil usagé ne doit pas être jeté dans les ordures ménagères. L'utilisateur s'engage, pour le respect de l'environnement, à déposer l'appareil usagé dans un centre de traitement agréé pour les déchets électriques et électroniques.

8. Caractéristiques techniques
Table with 2 columns: Parameter, Value

TFA Dostmann GmbH & Co.KG
Zum Ottersberg 12, D-97877 Wertheim
La reproduction, même partielle du présent mode d'emploi est strictement interdite sans l'accord explicite de TFA Dostmann. Les spécifications techniques de ce produit ont été actualisées au moment de l'impression et peuvent être modifiées, sans avis préalable. Les dernières données techniques et les informations concernant votre produit peuvent être trouvées en entrant le numéro de l'article sur notre site.
www.tfa-dostmann.de



Istruzioni per l'uso

Kat. Nr. 98.1051



PICK ME UP - Orologio sveglia

Vi ringraziamo per aver scelto l'apparecchio della TFA.

1. Prima di utilizzare l'apparecchio

- Leggete attentamente le istruzioni per l'uso.
- Seguendo le istruzioni per l'uso, eviterete anche di danneggiare il dispositivo e di pregiudicare a causa di un utilizzo scorretto, i diritti del consumatore che vi spettano per legge. Decliniamo ogni responsabilità per i danni derivanti dal mancato rispetto delle presenti istruzioni per l'uso.
- Prestate particolare attenzione alle misure di sicurezza!
- Conservate con cura queste istruzioni per l'uso!

2. Per la vostra sicurezza

- Non utilizzate il prodotto in maniera diversa da quanto descritto in queste istruzioni.
- Non sono consentite riparazioni, alterazioni o modifiche del dispositivo non autorizzate.
- Questo apparecchio non è adatto per dimostrazioni pubbliche ma è destinato esclusivamente ad un uso privato.



Avvertenza! Pericolo di lesioni:

- Tenere il dispositivo e la batteria lontano dalla portata dei bambini.
- Non gettare le batterie nel fuoco, non polarizzarle in maniera scorretta, non smontarle e non cercare di ricaricarle. Pericolo di esplosione!
- Le batterie contengono acidi nocivi per la salute. Sostituire quanto prima le batterie quasi scariche, in modo da evitare che si scarichino completamente. Quando si maneggiano batterie esaurite indossare sempre guanti resistenti alle sostanze chimiche e occhiali di protezione.



Avvertenze sulla sicurezza del prodotto!

- Non esporre l'apparecchio a temperature estreme, vibrazioni e urti.
- Proteggere dall'umidità.

3. Componenti

Interruttore ALLARME ON/OFF
Rotella per regolare l'allarme (vedi simbolo)
Rotella per regolare il tempo (nel vano batteria)
Tasto LIGHT/SNOOZE
(nella parte inferiore dell'apparecchio)
Vano batteria

4. Messa in funzione

- Aprire il vano batteria. Rimuovere la striscia d'interruzione dalla batteria.
- Ora l'apparecchio è pronto per il funzionamento.
- Richiudere il vano batteria.

4.1 Regolazione dell'ora

- Impostare l'ora attuale con la rotella per regolare il tempo situato alla vano batteria.

TFA

Istruzioni per l'uso

Kat. Nr. 98.1051

4.2 Regolazione dell'ora di allarme

- Impostare con la rotella per regolare l'allarme situato nel lato posteriore dell'apparecchio l'ora della sveglia.
- Spingere l'interruttore dell'allarme verso l'alto. La funzione di sveglia è attivata.
- Per disattivare l'allarme spingere l'interruttore dell'allarme verso il basso.
- Attivare la funzione snooze se sollevate la sveglia quando la sveglia suona.

4.3 Illuminazione

- Se sollevate la sveglia, il display resta illuminato per 5 secondi.

5. Cura e manutenzione

- Per pulire l'apparecchio utilizzare solo un panno morbido leggermente inumidito. Non usare solventi o abrasivi.
- Rimuovere la batteria, se non la si utilizza per un periodo prolungato.
- Collocate il dispositivo in un luogo asciutto.

5.1 Sostituzione della batteria

- Cambiare la batteria se il segnale acustico di allarme diventa più debole.

6. Guasti

Problema	Risoluzione
Nessun movimento delle lancette	→ Inserire la batteria con le polarità giuste → Sostituire la batteria
Indicazione non corretta	→ Sostituire la batteria

Qualora il vostro apparecchio continui a non funzionare nonostante queste procedure, rivolgetevi al venditore presso il quale lo avete acquistato.

7. Smaltimento

Questo prodotto è stato realizzato utilizzando materiali e componenti di alta qualità che possono essere riciclati e riutilizzati.



È assolutamente vietato gettare le batterie (ricaricabili e non) tra i rifiuti domestici. In qualità di consumatori, siete tenuti per legge a consegnare le batterie usate al negoziante o ad altri enti preposti al riciclo in conformità alle vigenti disposizioni nazionali o locali, ai fini di uno smaltimento ecologico.

Le sigle dei metalli pesanti contenuti sono: Cd=cadmio, Hg=mercurio, Pb=piombo



Questo apparecchio è etichettato in conformità alla Direttiva UE sullo smaltimento delle apparecchiature elettriche ed elettroniche (WEEE).

Questo prodotto non deve essere smaltito insieme ai rifiuti domestici. Il consumatore è tenuto a consegnare, il vecchio apparecchio presso un punto di raccolta per lo smaltimento di apparecchiature elettriche ed elettroniche ai fini di uno smaltimento ecologico.

8. Dati tecnici

Alimentazione:	1 x 1,5 V AA (Batteria fornita)
Dimensioni esterne:	77 x 40 x 90 mm
Peso:	117 g (solo apparecchio)

TFA Dostmann GmbH & Co.KG
Zum Ottersberg 12, D-97877 Wertheim

È vietata la pubblicazione delle presenti istruzioni o di parti di esse senza una precedente autorizzazione della TFA Dostmann. I dati tecnici corrispondono allo stato del prodotto al momento della stampa e possono cambiare senza preavviso. È possibile trovare dati tecnici e informazioni aggiornate sul prodotto inserendo il numero di articolo sul nostro sito.

www.tfa-dostmann.de

05/14

TFA

Gebruiksaanwijzing

Kat. Nr. 98.1051

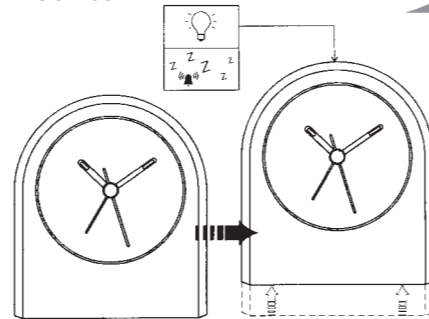

PICK ME UP - Alarmklok

Hartelijk dank dat u voor dit apparaat van de firma TFA hebt gekozen.

1. Voor u met het apparaat gaat werken

- Leest u a.u.b. de gebruiksaanwijzing aandachtig door.
- Door rekening te houden met wat er in de handleiding staat, vermijdt u ook beschadigingen van het apparaat en riskeert u niet dat uw wettelijke rechten bij gebreken niet meer gelden door verkeerd gebruik. Voor schade die wordt veroorzaakt doordat u geen rekening houdt met de handleiding aanvaarden wij geen aansprakelijkheid.
- Neem elk geval acht op de veiligheidsinstructies!
- Bewaar deze instructies a.u.b. goed!

2. Voor uw veiligheid

- Gebruik het produkt niet anders dan in deze handleiding is aangegeven.
- Het eigenmachtig repareren, verbouwen of veranderen van het apparaat is niet toegestaan.
- Het apparaat is niet geschikt voor openbare informatie, maar bestemd voor particulier gebruik.



Opgelet! Kans op letsel:

- Bewaar het apparaat en de batterij buiten de reikwijdte van kinderen.
- Batterijen niet in het vuur gooien, niet kortsluiten, niet uit elkaar halen of opladen. Kans op explosie!
- Batterijen bevatten zuren die de gezondheid schaden. Zwakke batterijen moeten zo snel mogelijk worden vervangen om een lekkage van de batterijen te voorkomen. Draag handschoenen die bestand zijn tegen chemicaliën en een beschermbril wanneer u met uitgelopen batterijen hanteert!



Belangrijke informatie over de produktveiligheid!

- Stel het apparaat niet bloot aan extreme temperaturen, trillingen en schokken.
- Tegen vocht beschermen.

3. Onderdelen

ALARM schakelaar ON/OFF
Instelwielje voor het alarm (zie markering)
Instelwielje voor de tijd (in het batterijvak)
LIGHT/SNOOZE toets
(aan de onderkant van het apparaat)
Batterijvak

4. Inbedrijfstelling

- Maak het batterijvak open en verwijder de batterijstrip.
- Het apparaat is nu bedrijfs gereed.
- Sluit het batterijvak weer.

4.1 Tijdstelling

- Stel de actuele tijd met het instelwielje voor de tijd in het batterijvak in.

4.2 Instelling van de wektijd

- De gewenste alarm tijd kan u met het instelwielje voor het alarm op de achterkant instellen.

TFA

Gebruiksaanwijzing

Kat. Nr. 98.1051

- Schuif het alarm schakelaar naar boven, om de alarm tijd -functie te activeren.
- Om het alarm signaal uit te schakelen, moet u de alarm schakelaar naar beneden schuiven.
- Heft u de wekker op zodra de wekker rinkelt, activeert u de snooze-functie.

4.3 Verlichting

- Heft u de wekker op, wordt de display 5 seconden verlicht.

5. Schoonmaken en onderhoud

- Maak het apparaat met een zachte, enigszins vochtige doek schoon. Geen schuur- of oplosmiddelen gebruiken! Tegen vocht beschermen.
- Verwijder de batterij, als u het apparaat langere tijd niet gebruikt.
- Bewaar het apparaat op een droge plaats.

5.1 Batterijwissel

- Vervang de batterij als de weksignaal zwakker wordt.

6. Storingwijzer

Probleem	Oplossing
Geen pointer beweging	→ Batterij met de juiste poolrichting plaatsen → Batterij vervangen
Geen correcte indicatie	→ Batterij vervangen

Neem contact op met de dealer bij wie u dit produkt gekocht heeft als uw apparaat ondanks deze maatregelen nog steeds niet werkt.

7. Verwijderen

Dit produkt is vervaardigd van hoogwaardige materialen en onderdelen, die kunnen worden gerecycled en hergebruikt.



Batterijen en accu's mogen niet met het huisvuil worden weggegooid. Als consument bent u wettelijk verplicht om gebruikte batterijen en accu's bij uw dealer af te geven of naar de daarvoor bestemde containers volgens de nationale of lokale bepalingen te brengen om een milieuvriendelijk verwijderen te garanderen.

De benamingen van de zware metalen zijn: Cd=cadmium, Hg=kwikzilver, Pb=lood



Dit apparaat is gemarkeerd in overeenstemming met de EU-richtlijn (WEEE) over het verwijderen van elektrisch en elektronisch afval. Dit produkt mag niet met het huisvuil worden weggegooid. De gebruiker is verplicht om de apparatuur af te geven bij een als zodanig erkende plek van afgifte voor het verwijderen van elektrisch en elektronisch apparaat om een milieuvriendelijk verwijderen te garanderen.

8. Technische gegevens

Spanningsvoorziening:	1 x 1,5 V AA (Batterij inclusief)
Afmetingen behuizing:	77 x 40 x 90 mm
Gewicht:	117 g (allen het apparaat)

TFA Dostmann GmbH & Co.KG

Zum Ottersberg 12, D-97877 Wertheim

Deze gebruiksaanwijzing of gedeelten eruit mogen alleen met toestemming van TFA Dostmann worden gepubliceerd. De technische gegevens van dit apparaat zijn actueel bij het ter perse gaan en kunnen zonder voorafgaande informatie worden gewijzigd. De nieuwste technische gegevens en informatie over uw product kunt u vinden door het invoeren van het artikelnummer op onze homepage.

www.tfa-dostmann.de

05/14

Instrucciones de uso

Kat. Nr. 98.1051



PICK ME UP - Reloj despertador

Muchas gracias por haber adquirido este dispositivo de TFA.

1. Antes de utilizar el dispositivo

- Lea detenidamente las instrucciones de uso.
- Si sigue las instrucciones de uso, evitará que se produzcan daños en el dispositivo y no comprometerá sus derechos por vicios, prevista legalmente debido a un uso incorrecto. No asumimos responsabilidad alguna por los daños originados por el incumplimiento de estas instrucciones de uso.
- Tenga en cuenta ante todo las advertencias de seguridad.
- Guardé estas instrucciones de uso en un sitio seguro.

2. Para su seguridad

- No emplee el dispositivo de modo distinto al especificado en estas instrucciones.
- No está permitido realizar reparaciones, transformaciones o modificaciones por cuenta propia en el dispositivo.
- Este dispositivo no está indicado para información pública, sino que está destinado únicamente para uso privado.



¡Precaución! Riesgo de lesiones:

- Mantenga el dispositivo y la pila fuera del alcance de los niños.
- No tire las pilas al fuego, no las cortocircuite, desmonte ni recargue, ya que existe riesgo de explosión.
- Las pilas contienen ácidos nocivos para la salud. Las pilas con un estado de carga bajo deben cambiarse lo antes posible para evitar fugas. Utilice guantes protectores resistentes a productos químicos y gafas protectoras si manipula pilas con fugas de líquido!



¡Advertencias importantes sobre la seguridad del producto!

- No exponga el dispositivo a temperaturas extremas, vibraciones ni sacudidas extremas.
- Proteger de la humedad.

5. Componentes

Interruptor ALARMA ON/OFF
Esfera para la alarma (vea marca)
Esfera para el tiempo (en el compartimiento de la pila)
Tecla LIGHT/SNOOZE (en la parte inferior del dispositivo)
Compartimiento de la pila

4. Puesta en marcha

- Abra el compartimiento de la pila y quite la tira de interrupción de la pila.
- Vuelva a cerrar el compartimiento de la pila.
- El dispositivo está ahora listo para funcionar.

4.1 Ajuste de la hora

- Ajuste con la esfera para el tiempo en el compartimiento de la pila la hora actual.

4.2 Ajuste de la alarma

- Ajuste con la esfera para la alarma en la parte posterior del dispositivo la hora de la alarma deseada.

Instrucciones de uso

Kat. Nr. 98.1051

TFA

- Deslice el interruptor ALARMA ON/OFF para arriba.
- La función de alarma se encuentra activada.
- Para desactivar la función de alarma, deslice el interruptor ALARMA ON/OFF hacia abajo.
- Cuando suena la alarma del despertador, levántelo para activar la función snooze.

4.3 Iluminación

- Levante el despertador de la alarma y la pantalla se ilumina durante 5 segundos.

5. Cuidado y mantenimiento

- Limpie el dispositivo con un paño suave, ligeramente humedecido. ¡No utilizar ningún medio abrasivo ni disolventes! Extraiga la pila si no va a usar el dispositivo por un largo período de tiempo.
- Almacene el dispositivo en un lugar seco.

5.1 Cambio de la pila

- Cambie la pila cuando el tono de alarma este más débil.

6. Averías

Problema	Solución de averías
Ningún movimiento del puntero	→ Asegúrese que la pila esté colocada con la polaridad correcta → Cambiar la pila

Indicación incorrecta → Cambiar la pila

Si a pesar de haber seguido estos pasos, el dispositivo no funciona, diríjase al establecimiento donde adquirió el producto.

7. Eliminación

Este producto ha sido fabricado con materiales y componentes de máxima calidad que pueden ser reciclados y reutilizados.



Las pilas y baterías no pueden desecharse en ningún caso junto con la basura doméstica. Como consumidor, está obligado legalmente a depositar las pilas y baterías usadas de manera respetuosa con el medio ambiente en el comercio especializado o bien en los centros de recogida y reciclaje previstos para ello según el reglamento nacional o local.

Las denominaciones de los metales pesados que contienen son: Cd=cadmio, Hg=mercurio, Pb=plomo



Este dispositivo está identificado conforme a la Directiva de la UE sobre residuos de aparatos eléctricos y electrónicos (WEEE).

No deseche este producto junto con la basura doméstica. El usuario está obligado a llevar el dispositivo usado a un punto de recogida de aparatos eléctricos y electrónicos acreditado para que sea eliminado de manera respetuosa con el medio ambiente.

8. Datos técnicos

Alimentación de tensión:	1 x 1,5 V AA (Pila incluida)
Dimensiones de cuerpo:	77 x 40 x 90 mm
Peso:	117 g (solo dispositivo)

TFA Dostmann GmbH & Co.KG

Zum Ottersberg 12, D-97877 Wertheim

Estas instrucciones o extractos de las mismas no pueden ser publicados sin la autorización de la TFA Dostmann. Los datos técnicos de este producto corresponden al estado en el momento de la impresión y pueden ser modificados sin previo aviso. Los actuales datos técnicos e informaciones sobre su producto los puede encontrar bajo el número de artículo en nuestra página web.

www.tfa-dostmann.de

05/14