



**Bedienungsanleitung**  
**Instruction manual**  
**Mode d'emploi**  
**Instrucciones de uso**  
**Gebbruksaanwijzing**  
**Istruzioni per l'uso**



**Instruction manuals**

[www.tfa-dostmann.de/en/service/downloads/instruction-manuals](http://www.tfa-dostmann.de/en/service/downloads/instruction-manuals)

**Kat. Nr. 60.2528**

Fig. 1

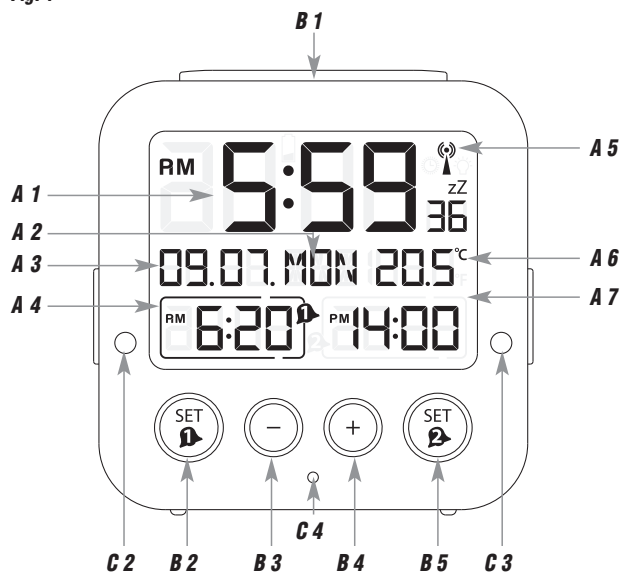
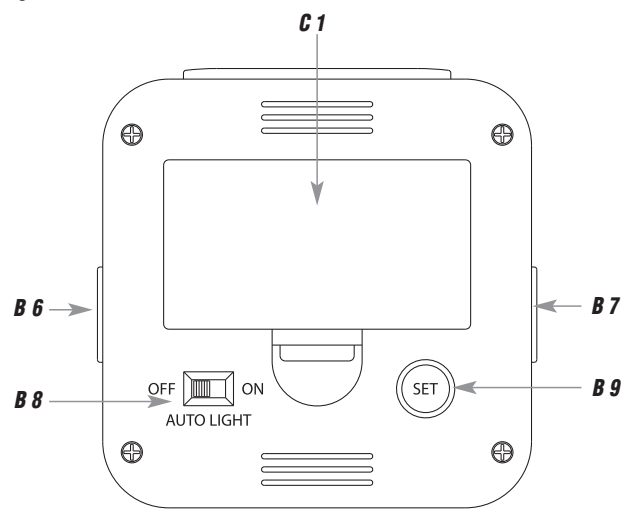

Fig. 2



2

3

## Funkwecker



Vielen Dank, dass Sie sich für dieses Gerät aus dem Hause TFA entschieden haben.

### 1. Bevor Sie mit dem Gerät arbeiten

- Lesen Sie sich bitte die Bedienungsanleitung genau durch.
- Durch die Beachtung der Bedienungsanleitung vermeiden Sie auch Beschädigungen des Geräts und die Gefährdung Ihrer gesetzlichen Mängelrechte durch Fehlgebrauch.
- Für Schäden, die aus Nichtbeachtung dieser Bedienungsanleitung verursacht werden, übernehmen wir keine Haftung. Ebenso haften wir nicht für inkorrekte Messwerte und Folgen, die sich aus solchen ergeben können.
- Beachten Sie besonders die Sicherheitshinweise!
- Bewahren Sie diese Anleitung gut auf!

### 2. Lieferumfang

- Funkwecker
- Batterien 2 x 1,5 V AA
- Bedienungsanleitung

### 3. Einsatzbereich und alle Vorteile Ihres neuen Gerätes

- Funkuhr mit höchster Genauigkeit
- Mit Zeitzone und manueller Einstellmöglichkeit
- Zwei Alarmzeiten mit verschiedenen Wecktönen
- Schlummerfunktion

## Funkwecker



- Anzeige der Innentemperatur
- Anzeige von Wochentag und Datum
- Automatische Hintergrundbeleuchtung mit Lichtsensor

### 4. Zu Ihrer Sicherheit

- Das Produkt ist ausschließlich für den oben beschriebenen Einsatzbereich geeignet. Verwenden Sie das Produkt nicht anders, als in dieser Anleitung dargestellt wird.
- Das eigenmächtige Reparieren, Umbauen oder Verändern des Gerätes ist nicht gestattet.



**Vorsicht!**  
**Verletzungsgefahr:**

- Halten Sie das Gerät und die Batterien außerhalb der Reichweite von Kindern.
- Kleinteile können von Kindern (unter drei Jahren) verschluckt werden.
- Batterien enthalten gesundheitsschädliche Säuren und können bei Verschlucken lebensgefährlich sein. Wurde eine Batterie verschluckt, kann dies innerhalb von 2 Stunden zu schweren inneren Verätzungen und zum Tode führen. Wenn Sie vermuten, eine Batterie könnte verschluckt oder anderweitig in den Körper gelangt sein, nehmen Sie sofort medizinische Hilfe in Anspruch.

## Funkwecker

**(D)**

- Batterien nicht ins Feuer werfen, kurzschließen, auseinandernehmen oder aufladen. **Explosionsgefahr!**
- Um ein Auslaufen der Batterien zu vermeiden, sollten schwache Batterien möglichst schnell ausgetauscht werden.
- Verwenden Sie nie gleichzeitig alte und neue Batterien oder Batterien unterschiedlichen Typs.
- Sollte eine Batterie ausgelaufen sein, vermeiden Sie Kontakt mit Haut, Augen und Schleimhäuten. Spülen Sie ggf. umgehend die betroffenen Stellen mit Wasser und suchen Sie einen Arzt auf.



### Wichtige Hinweise zur Produktsicherheit!

- Setzen Sie das Gerät keinen extremen Temperaturen, Vibrationen und Erschütterungen aus.
- Vor Feuchtigkeit schützen.

## 5. Bestandteile

### A: Display:

- A 1:** Uhrzeit, Sekunden
- A 2:** Wochentag
- A 3:** Datum
- A 4:** Alarmzeit 1 (aktiviert)
- A 5:** DCF-Empfangszeichen

6

## Funkwecker

**(D)**

- A 6:** Temperatur
- A 7:** Alarmzeit 2

### B: Tasten:

- B 1:** **SNOOZE/LIGHT** Taste
- B 2:** **SET 1** Taste
- B 3:** – Taste
- B 4:** + Taste
- B 5:** **SET 2** Taste
- B 6:** **AL 1 ON/OFF** Schiebeschalter
- B 7:** **AL 2 ON/OFF** Schiebeschalter
- B 8:** **AUTO LIGHT ON/OFF** Schiebeschalter
- B 9:** **SET** Taste

### C: Gehäuse:

- C 1:** Batteriefach
- C 2:** Farbmarke Alarmzeit 1 AN/AUS
- C 3:** Farbmarke Alarmzeit 2 AN/AUS
- C 4:** Lichtsensor

## 6. Inbetriebnahme



- Öffnen Sie das Batteriefach und legen Sie die zwei Batterien 1,5 V AA ein. Achten Sie auf die richtige Polarität beim Einlegen der Batterien.

7

**Funkwecker**

D

- Schließen Sie das Batteriefach wieder.
- Ein kurzer Signalton ertönt und es werden alle LCD Segmente kurz angezeigt.
- Die Uhr versucht nun, das Funksignal zu empfangen und das DCF-Empfangszeichen  blinkt. Wenn das Funksignal nach 3-8 Minuten empfangen wurde, werden die funkgesteuerte Zeit, das Datum und das DCF-Empfangszeichen ständig im Display angezeigt.
- Der DCF-Signalempfang findet täglich um 3:00 Uhr morgens statt. Ist der Empfang um 3:00 Uhr nicht erfolgreich, so finden um 4.00 und um 5:00 Uhr früh weitere Empfangsversuche statt.
- Sie können die Initialisierung auch manuell starten:
- Halten Sie die – Taste für drei Sekunden gedrückt.
- Das DCF-Empfangszeichen blinkt.
- Zum Beenden des DCF-Empfangsversuchs halten Sie die – Taste noch einmal für drei Sekunden gedrückt. Das DCF-Empfangszeichen verschwindet.
- Es gibt drei verschiedene Empfangssymbole:
 

 blinkt	- Empfang aktiv
 bleibt stehen	- Empfang erfolgreich
kein Symbol	- Kein Empfang/Empfang wurde deaktiviert
- Falls die Funkuhr kein DCF-Signal empfangen kann (z.B. wegen Störungen, Übertragungsdistanz, etc.), kann die Zeit manuell eingestellt werden. Die Uhr arbeitet dann wie eine normale Quarz-Uhr (siehe: Manuelle Einstellungen).

**Funkwecker**

D

**Empfang der Funkzeit**

Die Zeitübertragung erfolgt von einer Cäsium Atom-Funkuhr, die von der Physikalisch Technischen Bundesanstalt in Braunschweig betrieben wird. Die Abweichung beträgt weniger als 1 Sekunde in einer Million Jahren. Die Zeit ist kodiert und wird von Mainflingen in der Nähe von Frankfurt am Main durch ein DCF-77 (77.5 kHz) Frequenzsignal übertragen mit einer Reichweite von ca. 1.500 km. Ihre Funkuhr empfängt das Signal, wandelt es um und zeigt immer die exakte Zeit an. Auch die Umstellung von Sommer- und Winterzeit erfolgt automatisch. Während der Sommerzeit erscheint  im Display. Der Empfang hängt hauptsächlich von der geographischen Lage ab. Im Normalfall sollten innerhalb des Radius von 1.500 km ausgehend von Frankfurt bei der Übertragung keine Probleme auftauchen.

**Bitte beachten Sie folgende Hinweise:**

- Es wird empfohlen, einen Abstand von mindestens 1,5 – 2 Metern zu eventuell störenden Geräten wie Computerbildschirmen und Fernsehgeräten einzuhalten.
- In Stahlbetonbauten (Kellern, Aufbauten) ist das empfangene Signal natürlicherweise schwächer. In Extremfällen wird empfohlen, das Gerät in Fensternähe zu platzieren und/oder durch Drehen das Funksignal besser zu empfangen.

## Funkwecker

ⓓ

- *Nachts sind die atmosphärischen Störungen meist geringer und ein Empfang ist in den meisten Fällen möglich. Ein einziger Empfang pro Tag genügt, um die Genauigkeit zu gewährleisten und Abweichungen unter 1 Sekunde zu halten.*

### 7. Bedienung

- *Halten Sie die – oder + Taste im Einstellmodus gedrückt, gelangen Sie in den Schnelllauf.*
- *Das Gerät verlässt automatisch den Einstellmodus, wenn länger als 15 Sekunden keine Taste gedrückt wird.*
- *Bei aktiviertem Tastenton wird jede Tastenbedienung mit einem Piep-Ton quittiert.*

#### 7.1 Manuelle Einstellungen

- *Halten Sie die **SET** Taste auf der Rückseite im Normalmodus für drei Sekunden gedrückt.*
- *dcF erscheint im Display und ON (Voreinstellung) blinkt. Standardgemäß ist der DCF-Empfang aktiviert und nach erfolgreichem Empfang des DCF-Signals ist keine manuelle Einstellung erforderlich.*
- *Drücken Sie die – oder + Taste, wenn Sie den DCF-Funkempfang deaktivieren wollen (OFF).*

## Funkwecker

ⓓ

- *Bestätigen Sie die Eingabe mit der **SET** Taste.*
- *Bei aktiviertem DCF-Funkempfang (ON) können Sie nach der Bestätigung mit der **SET** Taste die Zeitzone (TZ erscheint im Display und 0 Voreinstellung blinkt) einstellen.*
- *Drücken Sie die – oder + Taste, um die Zeitzone einzustellen (+9/-9).*
- *Die Zeitzoneneinstellung wird benötigt, wenn das DCF-Funksignal empfangen werden kann, die Zeitzone sich aber von der DCF-Funkzeit unterscheidet (z.B. +1=eine Stunde später).*
- *Bestätigen Sie die Eingabe mit der **SET** Taste.*
- *Drücken Sie die **SET** Taste noch einmal und Sie können nun nacheinander die Stunden, die Minuten, das Jahr, den Monat, den Tag, die Temperatureinheit (Voreinstellung: °C), die Sprache für den Wochentag (Voreinstellung: Deutsch) und den Tastenton (Voreinstellung: OFF) ansteuern und mit der – oder + Taste einstellen.*
- *Bestätigen Sie die Eingaben mit der **SET** Taste.*
- *Bei erfolgreichem Empfang des DCF-Funksignals und wenn der DCF-Funkempfang (ON) aktiviert ist, wird die manuell eingestellte Zeit überschrieben.*

#### 7.1.1 Einstellung der Temperatureinheit

- *Drücken Sie die – oder + Taste, um von Celsius (°C) auf Fahrenheit (°F) als Temperatureinheit zu wechseln.*
- *Bestätigen Sie die Eingabe mit der **SET** Taste.*

## Funkwecker

(D)

### 7.1.2 Einstellung der Sprachauswahl für den Wochentag

- Stellen Sie die gewünschte Sprache für den Wochentag mit der – oder + Taste ein: Deutsch (D), Englisch (EN), Französisch (FR), Spanisch (ES), Italienisch (IT) oder Niederländisch (NL).
- Bestätigen Sie die Eingabe mit der **SET** Taste.

### 7.1.3 Einstellung des Tastentons

- Standardgemäß ist der Tastenton (beep) deaktiviert (OFF).
- Drücken Sie die – oder + Taste, wenn Sie den Tastenton einschalten wollen (ON).
- Bestätigen Sie die Eingabe mit der **SET** Taste.

## 8. Alarm

- Der Wecker verfügt über zwei Weckalarme mit unterschiedlichen Alarmtönen.

### 8.1 Einstellung der ersten Alarmzeit

- Drücken Sie die **SET 1** Taste im Normalmodus.
- 7:00 (Voreinstellung) oder die zuletzt eingestellte Alarmzeit erscheint im Display.
- Die Stundenanzeige blinkt.
- Stellen Sie mit der – oder + Taste die Stunden ein.
- Bestätigen Sie die Eingabe mit der **SET 1** Taste.

12

## Funkwecker

(D)

- Die Minutenanzeige blinkt und Sie können nun mit der – oder + Taste die Minuten einstellen.
- Bestätigen Sie die Eingabe mit der **SET 1** Taste.
- Auf dem Display erscheint die eingestellte Alarmzeit.
- Um die Alarm-Funktion zu aktivieren, schieben Sie den **AL 1 ON/OFF** Schiebeschalter nach oben (ON). Gleichzeitig wird der Punkt farbig markiert und um die eingestellte Alarmzeit erscheint ein Rahmen mit dem Alarm-Symbol:



- Die erste Alarmzeit ist aktiviert.
- Wenn die eingestellte Alarmzeit erreicht ist, beginnt der Wecker zu klingeln.
- Das Alarmsymbol blinkt und die Hintergrundbeleuchtung schaltet sich für 5 Sekunden an.
- Drücken Sie auf eine beliebige Taste und der Alarm wird beendet.
- Wird der Alarm nicht beendet, schaltet sich der ansteigende Alarmton automatisch nach ein paar Minuten aus.
- Das Alarmsymbol bleibt im Display stehen und der Weckalarm aktiviert sich erneut zur gleichen Alarmzeit wieder.
- Wenn der Wecker klingelt, drücken Sie die **SNOOZE/LIGHT** Taste, um die Snooze-Funktion zu aktivieren.
- Ist die Snooze-Funktion aktiviert, blinkt **zZ** auf dem Display.
- Der Alarm wird für die Dauer von 5 Minuten unterbrochen.

13

## Funkwecker

**D**

- Schieben Sie den **AL 1 ON/OFF** Schiebeschalter nach unten (OFF), um die Alarm-Funktion auszuschalten.
- Das Alarm-Symbol und die Farbmarke verschwinden.

### 8.2 Einstellung der zweiten Alarmzeit

- Drücken Sie die **SET 2** Taste im Normalmodus.
- 7:00 (Voreinstellung) oder die zuletzt eingestellte Alarmzeit erscheint im Display.
- Sie können nun auf die gleiche Weise die zweite Alarmzeit einstellen.
- Zum Aktivieren/Deaktivieren der zweiten Alarmzeit schieben Sie den **AL 2 ON/OFF** Schiebeschalter nach oben (ON)/unten (OFF).

## 9. Beleuchtung

- Drücken Sie die **SNOOZE/LIGHT** Taste.
- Die Hintergrundbeleuchtung wird für 5 Sekunden aktiviert.
- Das Gerät verfügt über einen Lichtsensor und schaltet die Beleuchtung bei Dunkelheit automatisch an.
- Mit dem **AUTO LIGHT ON/OFF** Schiebeschalter auf der Rückseite können Sie die automatische Hintergrundbeleuchtung an- oder ausschalten.
- Im Display erscheint oder verschwindet .
- **Achtung:** Während eines DCF-Signalempfangs wird die Beleuchtung kurzzeitig deaktiviert bzw. lässt sich nicht aktivieren.

## Funkwecker

**D**

### 10. Pflege und Wartung

- Reinigen Sie das Gerät mit einem weichen, leicht feuchten Tuch. Keine Scheuer- oder Lösungsmittel verwenden!
- Entfernen Sie die Batterien, wenn Sie das Gerät längere Zeit nicht verwenden.
- Bewahren Sie Ihr Gerät an einem trockenen Platz auf.

### 10.1 Batteriewechsel

- Sobald das Batteriesymbol  erscheint, wechseln Sie bitte die Batterien.
- Öffnen Sie das Batteriefach und legen Sie zwei neue Batterien, 1,5 V AA polrichtig ein.
- Schließen Sie das Batteriefach wieder.

## 11. Fehlerbeseitigung

Problem	Lösung
Keine Anzeige	→ Batterien polrichtig einlegen → Batterien wechseln
Kein DCF Empfang	→ DCF-Funkempfang im Einstellmodus einschalten (ON) → – Taste für drei Sekunden gedrückt halten, um Empfangsversuch auszulösen → Anderen Aufstellort für das Gerät wählen



**Funkwecker**

- Empfangsversuch in der Nacht abwarten
- Beseitigen der Störquellen
- Neuinbetriebnahme des Gerätes gemäß Anleitung
- Uhrzeit manuell einstellen

Keine Beleuchtung

- Schiebeschalter **AUTO LIGHT** auf ON stellen (siehe Punkt: Beleuchtung)
- Uhr befindet sich im DCF-Signalempfangsmodus

Beleuchtung flackert

- Batterien wechseln

Unkorrekte Anzeige

- Batterien wechseln

Wenn Ihr Gerät trotz dieser Maßnahmen immer noch nicht funktioniert, wenden Sie sich an den Händler, bei dem Sie das Produkt gekauft haben.

**12. Entsorgung**

Dieses Produkt und die Verpackung wurden unter Verwendung hochwertiger Materialien und Bestandteile hergestellt, die recycelt und wiederverwendet werden können. Dies verringert den Abfall und schont die Umwelt.

Entsorgen Sie die Verpackung umweltgerecht über die eingerichteten Sammel-systeme.

**Funkwecker****Entsorgung des Elektrogeräts**

Entnehmen Sie nicht festverbaute Batterien und Akkus aus dem Gerät und entsorgen Sie diese getrennt.

Dieses Gerät ist entsprechend der EU-Richtlinie über die Entsorgung von Elektro- und Elektronik-Altgeräten (WEEE) gekennzeichnet. Dieses Produkt darf nicht mit dem Hausmüll entsorgt werden. Der Nutzer ist verpflichtet, das Altgerät zur umweltgerechten Entsorgung bei einer ausgewiesenen Annahmestelle für die Rückgabe von Elektro- und Elektronikgeräten abzugeben. Die Rückgabe ist unentgeltlich. Beachten Sie die aktuell geltenden Vorschriften!

**Entsorgung der Batterien**

Batterien und Akkus dürfen keinesfalls in den Hausmüll. Sie enthalten Schadstoffe wie Schwermetalle, die bei unsachgemäßer Entsorgung der Umwelt und der Gesundheit Schaden zufügen können und wertvolle Rohstoffe wie Eisen, Zink, Mangan oder Nickel, die wiedergewonnen werden können.

Als Verbraucher sind Sie gesetzlich verpflichtet, gebrauchte Batterien und Akkus zur umweltgerechten Entsorgung beim Handel oder entsprechenden Sammelstellen gemäß nationalen oder lokalen Bestimmungen abzugeben. Die Rückgabe ist unentgeltlich. Adressen geeigneter Sammelstellen können Sie von Ihrer Stadt- oder Kommunalverwaltung erhalten.

**Funkwecker**

Die Bezeichnungen für enthaltene Schwermetalle sind:  
Cd=Cadmium, Hg=Quecksilber, Pb=Blei.

Reduzieren Sie die Entstehung von Abfällen aus Batterien, indem Sie Batterien mit längerer Lebensdauer oder geeignete wiederaufladbare Akkus nutzen. Vermeiden Sie die Vermüllung der Umwelt und lassen Sie Batterien oder batteriehaltige Elektro- und Elektronikgeräte nicht achtlos liegen. Die getrennte Sammlung und Verwertung von Batterien und Akkus leisten einen wichtigen Beitrag zur Entlastung der Umwelt und Vermeidung von Gefahren für die Gesundheit.



**WARNUNG!**  
**Umwelt- und Gesundheitsschäden  
durch falsche Entsorgung der Batterien!**

**13. Technische Daten**

Spannungsversorgung:	Batterien 2 x 1,5 V AA
Messbereich Temperatur:	-10°C...+50°C (+14°F...+122°F) °C/°F umschaltbar
Gehäusemaße:	81 x 33 x 81 mm

**Funkwecker**

---

Gewicht: 116 g (nur das Gerät)

---

Diese Anleitung oder Auszüge daraus dürfen nur mit Zustimmung von TFA Dostmann veröffentlicht werden. Die technischen Daten entsprechen dem Stand bei Drucklegung und können ohne vorherige Benachrichtigung geändert werden. Die neuesten technischen Daten und Informationen zu Ihrem Produkt finden Sie auf unserer Homepage unter Eingabe der Artikel-Nummer in das Suchfeld.

**EU-KONFORMITÄTSEKTLÄRUNG**

Hiermit erklärt TFA Dostmann, dass der Funkanlagentyp 60.2528 der Richtlinie 2014/53/EU entspricht. Der vollständige Text der EU-Konformitätserklärung ist unter der folgenden Internetadresse verfügbar:  
[www.tfa-dostmann.de/service/downloads/ce](http://www.tfa-dostmann.de/service/downloads/ce)

**www.tfa-dostmann.de**  
E-Mail: [info@tfa-dostmann.de](mailto:info@tfa-dostmann.de)

TFA Dostmann GmbH & Co.KG  
Zum Ottersberg 12, 97877 Wertheim, Deutschland

## Radio-controlled alarm clock



Thank you for choosing this instrument from TFA.

### 1. Before you use this product

- Please make sure you read the instruction manual carefully.
- Following and respecting the instructions in your manual will prevent damage to your instrument and loss of your statutory rights arising from defects due to incorrect use.
- We shall not be liable for any damage occurring as a result of non-following of these instructions. Likewise, we take no responsibility for any incorrect readings or for any consequences resulting from them.
- Please pay particular attention to the safety notices!
- Please keep this instruction manual safe for future reference.

### 2. Delivery contents

- Radio-controlled alarm clock
- Batteries 2 x 1.5 V AA
- Instruction manual

### 3. Field of operation and all the benefits of your new instrument at a glance

- Highest precision radio-controlled clock
- With time zone and manual setting option

## Radio-controlled alarm clock



- Two alarms with different alarm sounds
- Snooze function
- Indication of indoor temperature
- Indication of weekday and date
- Automatic backlight with light sensor

### 4. For your safety

- This product is exclusively intended for the field of application described above. It should only be used as described within these instructions.
- Unauthorized repairs, modifications or changes to the product are prohibited.



**Caution!**  
**Risk of injury:**

- Keep this device and the batteries out of reach of children.
- Small parts can be swallowed by children (under three years old).
- Batteries contain harmful acids and may be hazardous if swallowed. If a battery is swallowed, this can lead to serious internal burns and death within two hours. If you suspect a battery could have been swallowed or otherwise caught in the body, seek medical help immediately.
- Batteries must not be thrown into a fire, short-circuited, taken apart or recharged. **Risk of explosion!**

## Radio-controlled alarm clock



- Low batteries should be changed as soon as possible to prevent damage caused by leaking.
- Never use a combination of old and new batteries together, nor batteries of different types.
- Avoid contact with skin, eyes and mucous membranes when handling leaking batteries. In case of contact, immediately rinse the affected areas with water and consult a doctor.



### Important information on product safety!

- Do not expose the device to extreme temperatures, vibrations or shocks.
- Protect it from moisture.

## 5. Elements

### A: Display:

- A 1:** Time, seconds
- A 2:** Day of the week
- A 3:** Date
- A 4:** Alarm time 1 (activated)
- A 5:** Radio-controlled time symbol
- A 6:** Temperature
- A 7:** Alarm time 2

## Radio-controlled alarm clock



### B: Buttons:

- B 1:** **SNOOZE/LIGHT** button
- B 2:** **SET 1** button
- B 3:** – button
- B 4:** + button
- B 5:** **SET 2** button
- B 6:** **AL 1 ON/OFF** switch
- B 7:** **AL 2 ON/OFF** switch
- B 8:** **AUTO LIGHT ON/OFF** switch
- B 9:** **SET** button

### C: Housing:



- C 1:** Battery compartment
- C 2:** Color mark for the alarm time 1 ON / OFF
- C 3:** Color mark for the alarm time 2 ON / OFF
- C 4:** Light sensor

## 6. Getting started

- Open the battery compartment and insert the two batteries 1,5 V AA. Make sure the polarities are correct.
- Close the battery compartment again.

**Radio-controlled alarm clock**

- The device will alert you with a beep and all LCD segments will be displayed for a short moment.
- The clock will now scan the DCF frequency signal and the DCF symbol  will be flashing on the LCD. When the time code is received successfully after 3-8 minutes, the radio-controlled time, the date and the DCF symbol are displayed steadily in the LCD.
- The DCF reception always takes place at 3:00 o'clock in the morning. If the reception is not successfully received at 3:00 o'clock, it shall be held further attempts at 4:00 and 5:00 o'clock.
- You can also start the initialization manually.
- Press and hold the – button for three seconds.
- The DCF symbol will be flashing.
- To end the reception, press and hold the – button for three seconds again. The DCF symbol disappears.
- There are three different reception symbols:
 

 flashes	- reception is active
 stays	- reception is good
no symbol	- no reception/reception is deactivated
- If the clock cannot detect the DCF-signal (for example due to disturbances, transmitting distance, etc.), the time can be set manually. The clock will then work as a normal quartz clock. (see: Manual settings).

**Radio-controlled alarm clock****Radio-controlled time reception**

The time base for the radio-controlled time is a caesium atomic clock operated by the Physikalisch Technische Bundesanstalt Braunschweig. It has a time deviation of less than one second in one million years. The time is coded and transmitted from Mainflingen near Frankfurt via frequency signal DCF-77 (77.5 kHz) and has a transmitting range of approximately 1,500 km. Changeover from summer time or winter time is automatic. In Daylight Saving Time  is shown on the LCD. The quality of the reception depends mainly on the geographic location. Normally there should be no reception problems within a 1,500 km radius around Frankfurt.

**Please take note of the following:**

- The recommended distance to any interfering sources like computer monitors or TV sets is at least 1.5 - 2 meters.
- Inside ferro-concrete rooms (basements, superstructures), the received signal is naturally weakened. In extreme cases, please place the unit close to a window to improve the reception.
- During nighttime, the atmospheric interference is usually less severe and reception is possible in most cases. A single daily reception is adequate to keep the accuracy deviation under 1 second.

## Radio-controlled alarm clock



### 7. Operation

- Press and hold – or + button in the setting mode for fast running.
- The instrument will automatically quit the setting mode if no button is pressed within 15 seconds.
- If the button tone is enabled, each button operation is acknowledged with a beep.

#### 7.1 Manual settings

- Press and hold **SET** button at the back in normal mode for three seconds.
- *dcF* appears on the display and ON (default) will be flashing. If the DCF reception is activated and after successful reception of the DCF signal no manual adjustment is necessary.
- Press the – or + button if you want to deactivate the DCF reception (OFF).
- Confirm the setting with the **SET** button.
- If the DCF reception is enabled (ON), you can set the time zone after confirmation with the **SET** button (TZ appears on the display and 0 default will be flashing).
- Press the – or + button to adjust the time zone (-9/+9).
- The time zone setting is needed for countries where the DCF signal can be received but the time zone is different from the DCF time (e.g. +1=one hour later).
- Confirm the setting with the **SET** button.

## Radio-controlled alarm clock



- Press the **SET** button to make the settings in the following sequence: the hours, the minutes, the year, the month, the day, the temperature unit (default °C), the day-of-week language (default German), and the button tone (default OFF). Press the – or + button to adjust it.
- Confirm the setting with the **SET** button.
- By a successful reception of the DCF reception signal and if the DCF reception is activated (ON), the manually set time will be overwritten.

#### 7.1.1 Setting of the temperature unit

- Press the – or + button to toggle between Celsius (°C) or Fahrenheit (°F) as temperature unit select.
- Confirm the setting with the **SET** button.

#### 7.1.2 Setting of the day-of-week language

- Adjust the desired day-of-week language with the – or + button: German (D), English (EN), French (FR), Spanish (ES), Italian (IT) or Dutch (NL).
- Confirm the setting with the **SET** button.

#### 7.1.3 Setting of the button tone

- Normally the button tone (beep) is disabled (OFF).
- Press the – or + button to activate the button tone (ON).
- Confirm the setting with the **SET** button.

## Radio-controlled alarm clock

(GB)

### 8. Alarm

- The alarm clock has two alarms with different alarm tones.

#### 8.1 Setting of the first alarm time

- Press the **SET 1** button in normal mode.
- 7:00 (default) or the last adjusted alarm time appears on the display.
- The hour digits flash.
- Press the – or + button to adjust the hours.
- Confirm the setting with the **SET 1** button.
- The minute digit will be flashing. Press the – or + button to adjust the minutes.
- Confirm the setting with the button **SET 1**.
- The adjusted alarm time appears on the display.
- To activate the alarm function, move the switch **AL 1 ON/OFF** upwards (ON). At the same time, the point is highlighted in color and around the alarm time a frame appears with the alarm symbol:



- The first alarm time is activated.
- When the adjusted alarm time is reached, the alarm will ring.
- The alarm symbol will be flashing and the backlight will be activated for 5 seconds.

## Radio-controlled alarm clock

(GB)

- Press any button and the alarm will stop.
- If the alarm is not stopped manually, the increasing alarm will automatically turn off after certain minutes.
- The alarm symbol rests on the display and the alarm time will be reactivated at the same time.
- When the alarm rings, press the **SNOOZE/LIGHT** button and the snooze function will be activated.
- Once the snooze function is activated, **ZZ** will be flashing on the display.
- The alarm will be interrupted for 5 minutes.
- Slide the **AL 1 ON/OFF** switch downwards (OFF) to deactivate the alarm function.
- The alarm symbol and the color mark disappear from the display.

#### 8.2 Setting of the second alarm time

- Press the **SET 2** button in normal mode.
- 7:00 (default) or the last adjusted alarm time appear on the display.
- Set the alarm time for the second alarm in the same way.
- To activate/deactivate the second alarm function, move the switch **AL 2 ON/OFF** up (ON)/down (OFF).

### 9. Backlight

- Press the **SNOOZE/LIGHT** button.
- The backlight turns on for 5 seconds.

## Radio-controlled alarm clock



- The device is provided with a light sensor to turn on the light automatically at dark.
- Use the **AUTO LIGHT ON/OFF** switch at the back to activate or deactivate the backlight.
-  appears or disappears on the display.
- **Note:**  
*During a DCF signal reception, the lighting is temporarily disabled or cannot be activated*

### 10. Care and maintenance

- Clean your instrument with a soft damp cloth. Do not use solvents or scouring agents.
- Remove the batteries if you do not use the product for a long period of time.
- Keep the instrument in a dry place.

#### 10.1 Battery replacement

- Change the batteries when the battery symbol  appears on the display.
- Open the battery compartment and insert the two new batteries 1,5 V AA. Ensure that the battery polarity is correct
- Close the battery compartment again.

## Radio-controlled alarm clock



### 11. Troubleshooting

Problem	Solution
No display	<ul style="list-style-type: none"> <li>→ Ensure that the batteries' polarity is correct</li> <li>→ Change the batteries</li> </ul>
No DCF reception	<ul style="list-style-type: none"> <li>→ Activate (ON) the DCF reception in the setting mode</li> <li>→ Press the – button for 3 seconds and start the reception manually</li> <li>→ Choose another place for your product</li> <li>→ Wait for attempted reception during the night</li> <li>→ Check if there is any source of interference</li> <li>→ Restart the device according to the manual</li> <li>→ Manual setting of the clock</li> </ul>
No backlight	<ul style="list-style-type: none"> <li>→ Set the <b>AUTO LIGHT</b> switch to ON (see: backlight)</li> <li>→ Clock is in the DCF signal reception mode</li> </ul>
Flickering backlight	→ Change the batteries
Incorrect display	→ Change the batteries



**Radio-controlled alarm clock**

*If your device fails to work despite these measures contact the supplier from whom you purchased it.*

**12. Waste disposal**

*This product and its packaging have been manufactured using high-grade materials and components which can be recycled and reused. This reduces waste and protects the environment.*

*Dispose of the packaging in an environmentally friendly manner using the collection systems that have been set up.*

**Disposal of the electrical device**

*Remove non-permanently installed batteries and rechargeable batteries from the device and dispose of them separately.*

*This product is labelled in accordance with the EU Waste Electrical and Electronic Equipment Directive (WEEE).*

*This product must not be disposed of in ordinary household waste. As a consumer, you are required to take end-of-life devices to a designated collection point for the disposal of electrical and electronic equipment, in order to ensure environmentally-compatible disposal. The return service is free of charge. Observe the current regulations in place!*

**Radio-controlled alarm clock****Disposal of the batteries**

*Batteries and rechargeable batteries must never be disposed of with household waste. They contain pollutants such as heavy metals, which can be harmful to the environment and human health if disposed of improperly, and valuable raw materials such as iron, zinc, manganese or nickel that can be recovered from waste. As a consumer, you are legally obliged to hand in used batteries and rechargeable batteries for environmentally friendly disposal at retailers or appropriate collection points in accordance with national or local regulations. The return service is free of charge. You can obtain addresses of suitable collection points from your city council or local authority.*

*The names for the heavy metals contained are:  
Cd=cadmium, Hg=mercury, Pb=lead.*

*Reduce the generation of waste from batteries by using batteries with a longer lifespan or suitable rechargeable batteries. Avoid littering the environment and do not leave batteries or battery-containing electrical and electronic devices lying around carelessly. The separate collection and recycling of batteries and rechargeable batteries make an important contribution to relieving the impact on the environment and avoiding health risks.*

## Radio-controlled alarm clock



### **WARNING!**

**Damage to the environment and health through incorrect disposal of the batteries!**

### 13. Specifications

Power consumption:	Batteries 2 x 1.5 V AA
Measuring range temperature:	-10°C...+50°C (+14°F...+122°F) °C/°F-reversible
Housing dimension:	81 x 33 x 81 mm
Weight:	116 g (instrument only)

No part of this manual may be reproduced without written consent of TFA Dostmann. The technical data are correct at the time of going to print and may change without prior notice. The latest technical data and information about this product can be found in our homepage by simply entering the product number in the search box.

#### **EU declaration of conformity**

Hereby, TFA Dostmann declares that the radio equipment type 60.2528 is in compliance with Directive 2014/53/EU. The full text of the EU declaration of conformity is available at the following Internet address: [www.tfa-dostmann.de/service/downloads/ce](http://www.tfa-dostmann.de/service/downloads/ce)

[www.tfa-dostmann.de](http://www.tfa-dostmann.de)

E-Mail: [info@tfa-dostmann.de](mailto:info@tfa-dostmann.de)

TFA Dostmann GmbH & Co.KG, Zum Ottersberg 12, 97877 Wertheim, Germany

05/23

## Réveil radio-piloté



Nous vous remercions d'avoir choisi l'appareil de la Société TFA.

### 1. Avant d'utiliser votre appareil

- Veuillez lire attentivement le mode d'emploi.
- En respectant ce mode d'emploi, vous éviterez d'endommager votre appareil et de perdre vos droits légaux en cas de défaut si celui-ci résulte d'une utilisation non-conforme.
- Nous n'assumons aucune responsabilité pour des dommages qui auraient été causés par le non-respect du présent mode d'emploi. De même, nous n'assumons aucune responsabilité pour des relevés incorrects et les conséquences qu'ils pourraient engendrer.
- Suivez bien toutes les consignes de sécurité !
- Conservez soigneusement le mode d'emploi !

### 2. Contenu de la livraison

- Réveil radio-piloté
- Piles 2 x 1,5 V AA
- Mode d'emploi

### 3. Aperçu du domaine d'utilisation et tous les avantages de votre nouvel appareil

- Horloge radio-pilotée de grande précision
- Avec fuseau horaire et option de réglage manuel

## Réveil radio-piloté

- Deux réveils séparés avec différents sons d'alarme
- Fonction snooze
- Affichage de la température intérieure
- Affichage jour et date
- Éclairage automatique via capteur de lumière

### 4. Pour votre sécurité

- L'appareil est destiné uniquement à l'utilisation décrite ci-dessus. Ne l'utilisez jamais à d'autres fins que celles décrites dans le présent mode d'emploi.
- Vous ne devez en aucun cas réparer, démonter ou modifier l'appareil par vous-même.



**Attention !**  
**Danger de blessure :**

- Placez votre appareil et les piles hors de la portée des enfants.
- Les petites pièces peuvent être avalées par les enfants (de moins de trois ans).
- Les piles contiennent des acides nocifs pour la santé et peuvent être mortelles dans le cas d'une ingestion. Si une pile a été avalée, elle peut entraîner des brûlures internes graves ainsi que la mort dans l'espace de 2 heures. Si vous craignez qu'une pile ait pu être avalée ou ingérée d'une autre manière, quelle qu'elle soit, contactez immédiatement un médecin d'urgence.

(F)

## Réveil radio-piloté

(F)

- Ne jetez jamais de piles dans le feu, ne les court-circuitez pas, ne les démontez pas et ne les rechargez pas. **Risque d'explosion !**
- Une pile faible doit être remplacée le plus rapidement possible afin d'éviter toute fuite.
- N'utilisez jamais simultanément de piles anciennes avec des piles neuves ou des piles de types différents.
- Veillez à la bonne polarité des piles. Retirez les piles si vous n'utilisez pas votre appareil pendant une durée prolongée.
- Évitez tout contact de la peau, des yeux et des muqueuses avec le liquide des piles. En cas de contact, rincez immédiatement les zones concernées à l'eau et consultez un médecin.



**Conseils importants de sécurité du produit!**

- Évitez d'exposer l'appareil à des températures extrêmes à des vibrations ou à des chocs.
- Protégez-le contre l'humidité.

### 5. Composants

**A : Écran :**

**A 1 :** Horloge, secondes

**A 2 :** Jour de la semaine

**A 3 :** Date

## Réveil radio-piloté

**A 4 :** Heure d'alarme 1 (est activée)

**A 5 :** Symbole de réception DCF

**A 6 :** Température

**A 7 :** Heure d'alarme 2

### B : Touches :

**B 1 :** Touche **SNOOZE/LIGHT**

**B 2 :** Touche **SET 1**

**B 3 :** Touche –

**B 4 :** Touche +

**B 5 :** Touche **SET 2**

**B 6 :** **AL 1 ON/OFF** Interrupteur

**B 7 :** **AL 2 ON/OFF** Interrupteur

**B 8 :** **AUTO LIGHT ON/OFF** Interrupteur

**B 9 :** Touche **SET**

### C : Boîtier :

**C 1 :** Compartiment à piles

**C 2 :** Marque de couleur pour l'heure d'alarme 1 ON / OFF

**C 3 :** Marque de couleur pour l'heure d'alarme 2 ON / OFF

**C 4 :** Senseur de lumière

(F)

## Réveil radio-piloté

(F)

### 6. Mise en service

- Ouvrez le compartiment à piles et insérez les deux piles 1,5 V AA. Contrôlez la bonne polarité des piles avant de les insérer.
- Refermez le compartiment à piles.
- Un signal sonore se fait entendre et tous les segments LCD s'allument.
- L'horloge cherche le signal radio et le symbole de réception DCF  clignote. En cas de réception correcte, (3-8 minutes) l'heure radio s'affiche, la date et le symbole reste affiché en continu.
- La réception du signal DCF a lieu à 3.00 heures du matin. Au cas où la réception à 3.00 heures du matin n'aurait pas de succès, un nouvel essai de réception sera effectué à 4.00 heures et à 5.00 heures jusqu'à ce qu'il réussisse.
- Si aucune réception n'est possible, vous pouvez activer manuellement la réception de l'heure radio.
- Maintenez la touche – appuyée pendant trois secondes.
- Le symbole de réception DCF clignote.
- Pour mettre fin à la réception, maintenez encore une fois la touche - appuyée. Le symbole de réception DCF disparaît.
- Il y a 3 symboles de réception différents:

 clignote

- réception active.

 reste en arrêt

- réception est couronnée de succès

pas de symbole

- pas de réception/réception désactivée

## Réveil radio-piloté

(F)

- Si votre réveil radio-piloté ne peut pas recevoir le signal DCF (par exemple en raison de la présence de perturbations, d'une distance de transmission excessive etc.), vous pouvez procéder à un paramétrage manuel. L'horloge fonctionne comme une horloge à quartz normale (voir Réglages manuels).

### Réception de l'heure radio

La transmission de l'heure radio-pilotée s'effectue via une horloge atomique au césium, exploitée par la Physikalisch Technische Bundesanstalt de Braunschweig (Institut Fédéral Physico-Technique de Braunschweig). L'écart de précision de cette horloge est d' 1 seconde pour un million d'années. L'heure est diffusée à partir de Mainflingen, près de Francfort sur le Main, grâce à un signal DCF-77 (77,5 kHz), d'une portée d'environ 1500 km. Le passage de l'heure d'hiver à l'heure d'été et vice-versa s'effectue également en mode automatique. Pendant l'heure d'été, ☀ apparaît à l'écran. La réception est essentiellement en fonction de votre position géographique. En règle générale, dans un rayon de 1500 km autour de Francfort, aucun problème de transmission ne devrait apparaître.

### Nous vous prions de respecter les consignes suivantes :

- Nous vous recommandons de respecter une distance de 1,5 - 2 m entre l'appareil et d'éventuelles sources de signaux parasites, comme les écrans d'ordinateurs et les postes de télévision.

## Réveil radio-piloté

(F)

- Dans les bâtiments en béton armé (caves, greniers aménagés), le signal reçu est affaibli. Dans les cas extrêmes, nous vous conseillons de placer l'appareil près d'une fenêtre de manière à améliorer la réception du signal radio.
- La nuit, les perturbations s'affaiblissent en règle générale et la réception est possible dans la plupart des cas. Un seul signal par jour suffit pour garantir la précision de l'affichage de l'heure, et pour maintenir d'éventuels écarts en dessous d' 1 seconde.

### 7. Utilisation

- Maintenez la touche – ou + appuyée au mode de réglage pour accéder au défilement rapide.
- L'appareil quitte automatiquement le mode de programmation lorsqu'aucune touche n'est appuyée pendant 15 secondes.
- Chaque opération est signalée par un bip sonore lorsque la tonalité de la touche est activée.

### 7.1 Réglages manuels

- Maintenez la touche **SET** au verso appuyée pendant trois secondes en mode normal.
- dcf apparaît sur l'écran et ON (par défaut) clignote. Par défaut, la réception DCF est activée et après une réception réussie du signal DCF, aucun réglage manuel n'est nécessaire.

## Réveil radio-piloté (F)

- Appuyez sur la touche – ou + si vous souhaitez désactiver la réception radio DCF (OFF).
- Validez au moyen de la touche SET.
- Si la réception radio DCF est activée (ON) et si l'entrée est confirmée, réglez avec la touche **SET** le fuseau horaire (TZ apparaît sur l'écran et 0 par défaut clignote)
- Appuyez sur la touche – ou + pour régler le fuseau horaire (-9/+9).
- Vous avez la possibilité d'utiliser un autre fuseau horaire si votre réveil radio-piloté peut recevoir le signal DCF mais l'heure de votre fuseau horaire sera différente de l'heure DCF (par exemple : +1 = une heure plus tard).
- Validez au moyen de la touche **SET**.
- Appuyez sur la touche **SET**, vous pouvez alors ajuster les heures, les minutes, l'année, le mois, le jour, l'unité de température (°C par défaut), la langue pour les jours de la semaine (Allemand par défaut) et la tonalité (OFF par défaut). Vous pouvez régler ces valeurs à l'aide des touches – ou +.
- Validez au moyen de la touche **SET**.
- Lorsque la réception du signal DCF est réussie et la réception DCF est activée (ON), l'heure ajustée manuellement sera remplacée.

### 7.1.1 Réglage de l'unité de température

- Appuyez sur la touche – ou + et vous pouvez basculer entre Celsius (°C) ou Fahrenheit (°F) comme indicateur de température.
- Validez au moyen de la touche **SET**.

## Réveil radio-piloté (F)

### 7.1.2 Réglage de la langue pour les jours de la semaine

- Réglez la langue désirée utilisant la touche – ou + : Allemand (D), Anglais (EN), Français (FR), Espagnol (ES), Italien (IT) ou Néerlandais (NL).
- Validez au moyen de la touche **SET**.

### 7.1.3 Réglage de la tonalité de la touche

- Par défaut, la tonalité de la touche (beep) est désactivée (OFF).
- Appuyez sur la touche – ou + pour activer (ON) la tonalité de la touche.
- Validez au moyen de la touche **SET**.

## 8. Alarme

- Le réveil dispose de deux alarmes avec différentes tonalités d'alarme.

### 8.1 Réglage de la première heure de l'alarme

- Appuyez sur la touche **SET 1** en mode normal.
- 7:00 (par défaut) ou l'heure d'alarme réglée précédemment apparaissent sur l'affichage.
- L'indication de l'heure clignote.
- Réglez l'heure avec la touche – ou +.
- Validez au moyen de la touche **SET 1**.
- L'indicateur des minutes clignote et vous pouvez régler les minutes avec la touche – ou +.

## Réveil radio-piloté

(F)

- Validez au moyen de la touche **SET 1**.
- L'heure d'alarme apparaît sur l'écran.
- Pour activer l'heure de l'alarme, poussez l'interrupteur **AL 1 ON/OFF** vers le haut (ON). En même temps, le point est mis en évidence en couleur et l'heure de réveil est entourée par un cadre avec le symbole d'alarme :



- L'heure d'alarme est activée.
- Lorsque l'heure d'alarme fixée est atteinte, le réveil commence à sonner.
- Le symbole d'alarme clignote sur l'écran et l'éclairage de fond est activé pendant 5 secondes.
- Appuyez sur une touche de votre choix, pour que l'alarme soit désactivée.
- Si l'alarme n'est pas arrêtée, elle s'arrêtera automatiquement après quelques minutes.
- Le symbole de l'alarme reste sur l'écran et elle sera de nouveau active pour l'heure de réveil suivant.
- Lorsque le réveil sonne, appuyez sur la touche **SNOOZE/LIGHT** pour activer la fonction snooze.
- Si la fonction snooze est activée, le symbole d'alarme **zZ** clignote.
- L'alarme s'interrompt pendant 5 minutes.
- Poussez l'interrupteur **AL 1 ON/OFF** vers le bas (OFF) pour éteindre l'alarme.
- Le symbole d'alarme et la marque de couleur disparaissent.

## Réveil radio-piloté

(F)

### 8.2 Réglage de la deuxième heure de l'alarme

- Appuyez sur la touche **SET 2** en mode normal.
- 7:00 (par défaut) ou l'heure d'alarme réglée précédemment apparaissent sur l'affichage.
- Procédez de même pour le paramétrage de la deuxième heure d'alarme.
- Pour activer/désactiver l'heure de la deuxième alarme, poussez l'interrupteur **AL 2 ON/OFF** vers le haut (ON)/ vers le bas (OFF).

### 9. Éclairage de fond

- Appuyez sur la touche **SNOOZE/LIGHT**.
- L'éclairage de fond est activé pendant 5 secondes.
- L'appareil est équipé d'un détecteur de lumière et l'éclairage s'allume automatiquement dès qu'il commence à faire sombre.
- Avec l'interrupteur **AUTO LIGHT ON/OFF** au verso vous pouvez activer/désactiver l'éclairage de fond automatique.
- ☀ apparaît ou disparaît de l'écran.
- **Remarque : Au cours d'une réception du signal DCF, l'éclairage est temporairement désactivé ou ne peut pas être activé.**

### 10. Entretien et maintenance

- Pour le nettoyage de l'appareil, utilisez un chiffon doux et humide. N'utilisez pas de solvants ou d'agents abrasifs !

## Réveil radio-piloté

(F)

- Enlevez les piles si vous n'utilisez pas votre appareil pendant une durée prolongée.
- Conservez votre appareil dans un endroit sec.

### 10.1 Remplacement des piles

- Si le symbole de la pile  apparaît sur l'écran, changez les piles.
- Ouvrez le compartiment à piles et insérez deux nouvelles piles 1,5 V AA, en respectant la polarité +/-.
- Refermez le compartiment à piles.

## 11. Dépannage

### Problème

### Solution

Aucun affichage

- Contrôlez la bonne polarité des piles
- Changez les piles

Pas de réception DCF

- Activez la réception radio DCF dans le mode de réglage (ON)
- Maintenez la touche – appuyée et démarrez manuellement la réception
- Sélectionnez une autre position pour votre l'appareil
- Attendez la réception du signal de nuit

## Réveil radio-piloté

(F)

- Éliminez les éventuelles sources de parasitage
- Remettez l'appareil en service conformément aux instructions
- Réglage de l'heure manuellement

Aucun éclairage de fond

- Interrupteur **AUTO LIGHT** sur ON (voir : Éclairage de fond)
- L'horloge se trouve dans le mode de réception de signal DCF

Éclairage scintille

- Changez les piles

Affichage incorrecte

- Changez les piles

Si votre appareil ne fonctionne toujours pas malgré ces mesures, adressez-vous au vendeur auquel vous avez acheté votre appareil.

## 12. Traitement des déchets

Ce produit et son emballage ont été fabriqués avec des matériaux de haute qualité qui peuvent être recyclés et réutilisés. Cela permet de réduire les déchets et de protéger l'environnement.

Éliminez les emballages de manière respectueuse de l'environnement par le biais des systèmes de collecte établis.



**Réveil radio-piloté**

Points de collecte sur [www.quefairedemesdechets.fr](http://www.quefairedemesdechets.fr)  
Privilégiez la réparation ou le don de votre appareil !

**Mise au rebut de l'appareil électrique**

Retirez de l'appareil les piles et les batteries rechargeables qui ne sont pas installées de façon permanente et jetez-les séparément.

Cet appareil est conforme aux normes de l'UE relatives au traitement des déchets électriques et électroniques (WEEE).

L'appareil usagé ne doit pas être jeté dans les ordures ménagères. L'utilisateur s'engage, pour le respect de l'environnement, à déposer l'appareil usagé dans un centre de traitement agréé pour les déchets électriques et électroniques. La collecte est gratuite. Respectez les réglementations en vigueur !

**Élimination des piles**

Les piles et les batteries rechargeables ne doivent pas être jetées dans les débris ménagers.

**Réveil radio-piloté**

Elles contiennent des polluants tels que des métaux lourds, qui peuvent nuire à l'environnement et à la santé s'ils ne sont pas éliminés correctement, et des matières premières précieuses telles que le fer, le zinc, le manganèse ou le nickel, qui peuvent être récupérées.

En tant qu'utilisateur, vous avez l'obligation légale de rapporter les piles et les batteries rechargeables usagées à votre revendeur ou de les déposer dans une déchetterie proche de votre domicile conformément à la réglementation nationale et locale. La collecte est gratuite.

Vous pouvez obtenir les adresses des points de collecte appropriés auprès de votre municipalité ou de votre administration locale.

Les métaux lourds sont désignés comme suit :

Cd = cadmium, Hg = mercure, Pb = plomb.

Réduisez la production de déchets de piles en utilisant des piles à plus longue durée de vie ou des piles rechargeables appropriées. Ne jetez pas de déchets dans l'environnement et ne laissez pas traîner des piles ou des appareils électriques ou électroniques contenant des piles. La collecte et le recyclage des piles et des piles rechargeables contribuent de manière importante à la protection de l'environnement et à la prévention des risques pour la santé.

**ATTENTION DANGER !**

**Une élimination incorrecte des piles cause des dommages pour l'environnement et la santé !**

## Réveil radio-piloté

Ⓡ

### 13. Caractéristiques techniques

Alimentation	Piles 2 x 1,5 V AA
Plage de mesure température	-10°C...+50°C (+14°F...+122°F) °C/°F réversible
Mesure de boîtier	81 x 33 x 81 mm
Poids	116 g (appareil seulement)

La reproduction, même partielle, du présent mode d'emploi est strictement interdite sans l'accord explicite de TFA Dostmann. Les caractéristiques techniques de ce produit ont été actualisées au moment de l'impression et peuvent être modifiées sans avis préalable.

Les dernières données techniques et les informations concernant votre produit peuvent être consultées en entrant le numéro de l'article sur notre site Internet.

#### Déclaration UE de conformité

Le soussigné, TFA Dostmann, déclare que l'équipement radioélectrique du type 60.2528 est conforme à la directive 2014/53/UE. Le texte complet de la déclaration UE de conformité est disponible à l'adresse Internet suivante :

[www.tfa-dostmann.de/service/downloads/ce](http://www.tfa-dostmann.de/service/downloads/ce)

[www.tfa-dostmann.de](http://www.tfa-dostmann.de)

E-Mail : [info@tfa-dostmann.de](mailto:info@tfa-dostmann.de)

TFA Dostmann GmbH & Co.KG

Zum Ottersberg 12, 97877 Wertheim, Allemagne

05/23

## Orologio sveglia radiocontrollato

Ⓡ

Vi ringraziamo per aver scelto l'apparecchio della TFA.

### 1. Prima di utilizzare l'apparecchio

- Leggete attentamente le istruzioni per l'uso.
- Seguendo le istruzioni per l'uso, eviterete anche di danneggiare il prodotto e di pregiudicare, a causa di un utilizzo scorretto, i diritti di consumatore che vi spettano per legge.
- Decliniamo ogni responsabilità per i danni derivanti dal mancato rispetto delle presenti istruzioni per l'uso. Allo stesso modo, non siamo responsabili per eventuali misurazioni errate e per le conseguenze che ne possono derivare.
- Prestate particolare attenzione alle misure di sicurezza!
- Conservate con cura queste istruzioni per l'uso.

### 2. La consegna include

- Orologio sveglia radiocontrollato
- Batterie 2 x 1,5 V AA
- Istruzioni per l'uso

### 3. Utilizzi e vantaggi del vostro nuovo apparecchio

- Orologio radiocontrollato della massima precisione
- Fuso orario e possibilità di impostarlo
- Due allarmi con suoni differenti

## Orologio sveglia radiocontrollato



- Funzione snooze
- Indicazione della temperatura interna
- Indicazione della data e del giorno della settimana
- Retroilluminazione automatica al buio con sensore luminoso

### 4. Per la vostra sicurezza

- Il prodotto è adatto esclusivamente agli utilizzi di cui sopra. Non utilizzate il prodotto in maniera diversa da quanto descritto in queste istruzioni.
- Non sono consentite riparazioni, alterazioni o modifiche non autorizzate del dispositivo.



#### **Avvertenza!** **Pericolo di lesioni:**

- Tenere il dispositivo e le batterie lontano dalla portata dei bambini.
- Le piccole parti possono essere ingerite dai bambini (sotto i tre anni)
- Le batterie contengono acidi nocivi per la salute. Se ingerite, le batterie possono essere mortali. Se una batteria venisse ingerita, potrebbe causare gravi ustioni interne e portare alla morte nel giro di due ore. Se si sospetta che una batteria sia stata ingerita o inserita nel corpo in altra maniera, consultare immediatamente un medico.
- Non gettare le batterie nel fuoco, non polarizzarle in maniera scorretta, non smontarle e non cercare di ricaricarle. **Pericolo di esplosione!**

## Orologio sveglia radiocontrollato



- Sostituire quanto prima le batterie esauste, in modo da evitare perdite.
- Non utilizzate mai contemporaneamente batterie usate e batterie nuove né batterie di tipi diversi.
- Evitare il contatto del liquido delle batterie con la pelle, gli occhi e le mucose. In casi di contatto, sciacquare subito la zona interessata con acqua e consultare un medico.



#### **Avvertenze sulla sicurezza del prodotto!**

- Non esporre l'apparecchio a temperature estreme, vibrazioni e urti.
- Proteggere dall'umidità.

## 5. Componenti

### A: Display:

- A 1:** Orologio, secondi
- A 2:** Giorno della settimana
- A 3:** Data
- A 4:** Allarme 1 (attivata)
- A 5:** Simbolo della ricezione del segnale DCF
- A 6:** Temperatura
- A 7:** Allarme 2

## Orologio sveglia radiocontrollato

### B: Tasti:

**B 1:** Tasto **SNOOZE/LIGHT**

**B 2:** Tasto **SET 1**

**B 3:** Tasto **-**

**B 4:** Tasto **+**

**B 5:** Tasto **SET 2**

**B 6:** Commutatore **AL 1 ON/OFF**

**B 7:** Commutatore **AL 2 ON/OFF**

**B 8:** Commutatore **AUTO LIGHT ON/OFF**

**B 9:** Tasto **SET**

### C: Struttura esterna:

**C 1:** Vano batteria

**C 2:** Marchio colorato per l'allarme 1 ON/OFF

**C 3:** Marchio colorato per l'allarme 2 ON/OFF



**C 4:** Sensore luminoso

## 6. Messa in funzione

- Aprire il vano batteria e inserire le due batterie nuove tipo AA da 1,5 V. Accertarsi di aver rispettato la corretta polarità.
- Richiudere il vano batteria.
- Verrà emesso un breve segnale acustico e tutti i segmenti dell'LCD appariranno contemporaneamente.

## Orologio sveglia radiocontrollato

- L'orologio inizia a ricevere il segnale radio e il simbolo della ricezione del segnale DCF  inizia a lampeggiare. Se il codice dell'ora è stato ricevuto entro 3-8 minuti, viene visualizzata l'ora radiocontrollata e apparirà il simbolo della ricezione del segnale DCF.
- La ricezione del segnale DCF avverrà alle 3.00 del mattino. Se la ricezione non è avvenuta con successo alle 3.00, verrà eseguiti un altro tentativo alle 4.00 e 5.00.
- È possibile avviare l'inizializzazione manuale.
- Tenere premuto per tre secondi il tasto **-**.
- Il simbolo della ricezione del segnale DCF inizia a lampeggiare.
- Per terminare il tentativo di ricezione DCF tenere premuto nuovamente per tre secondi il tasto **-**. Il simbolo della ricezione del segnale scompare.
- Ci sono tre differenti simboli di ricezione:
 

 lampeggiante	- Ricezione attiva
 acceso	- Ricezione buona
Nessun simbolo	- Nessuna ricezione/ricezione spenta
- Nel caso in cui l'orologio non riesca a ricevere il segnale DCF (a causa di guasti, della distanza di trasmissione, ecc.), l'ora può essere impostata manualmente. L'orologio funziona come un normale orologio al quarzo (vedi: Impostazioni manuali).

## Orologio sveglia radiocontrollato ①

### Informazioni sull'ora radiocontrollata DCF

L'ora viene trasmessa da un orologio atomico al cesio gestito dal Physikalisch Technische Bundesanstalt di Braunschweig. La deviazione è inferiore a 1 secondo in un milione di anni. L'ora è codificata e trasmessa da Mainflingen vicino Francoforte con un segnale a frequenza DCF - 77 (77,5 kHz) entro un raggio di 1.500 km. Anche il passaggio tra ora solare e ora legale è automatico. Durante il periodo estivo il simbolo ☀ appare sul display. La qualità della ricezione dipende molto dalla posizione geografica. In circostanze normali e in assenza di problemi di ricezione dovrebbe avvenire entro il raggio di 1.500 km da Francoforte.

### Rispettate le norme elencate qui di seguito:

- La distanza raccomandata da qualsiasi fonte di interferenza come monitor di computer o televisori deve essere di almeno 1.5 - 2m.
- All'interno di strutture in cemento armato (seminterrati, sovrastrutture) la ricezione del segnale è naturalmente più debole. In casi estremi si consiglia di sistemare l'unità vicino ad una finestra per ottenere una migliore ricezione del segnale.
- Durante le ore notturne, le interferenze dovute ad agenti atmosferici sono normalmente meno influenti e la ricezione è possibile nella maggior parte dei casi. Una singola ricezione giornaliera è sufficiente a garantire la precisione e a mantenere la deviazione al di sotto di un secondo.

## Orologio sveglia radiocontrollato ①

### 7. Uso

- Tenere premuto il tasto **- o +** in modalità impostazione per procedere velocemente.
- L'apparecchio esce automaticamente dalla modalità impostazione se non si preme alcun tasto per più di 15 secondi.
- Se il tono dei tasti è abilitato, ogni operazione chiave viene riconosciuta con un segnale acustico.

#### 7.1 Impostazioni manuali

- Tenere premuto per tre secondi il tasto **SET** sul retro del dispositivo nella modalità normale.
- Sul display appare **dcF** e **ON** (predefinito) lampeggia. La ricezione DCF è attiva per impostazione predefinita. Dopo l'avvenuta ricezione del segnale DCF non è necessaria alcuna regolazione manuale.
- Premere il tasto **- o +** se si desidera disattivare la ricezione radio DCF (**OFF**).
- Confermare con il tasto **SET**.
- Se la ricezione radio DCF è attivata, è possibile impostare il fuso orario dopo aver premuto il tasto **SET**. **TZ** appare sul display e **0** (predefinito) lampeggia.
- Premere il tasto **- o +** per impostare il fuso orario (+9/-9).

## Orologio sveglia radiocontrollato ①

- Il fuso orario viene utilizzato dove può essere ricevuto il segnale DCF ma il fuso orario differisce da quello tedesco (ad esempio, +1 = un'ora dopo).
- Confermare con il tasto **SET**.
- Premendo il tasto **SET** è possibile modificare uno dopo l'altro le impostazioni per delle ore, dei minuti, dell'anno, del mese, del giorno, della visualizzazione della temperatura (predefinito: °C), della lingua del giorno della settimana (predefinito: tedesco), e il tono dei tasti (predefinito: OFF), impostare con il tasto – o +.
- Confermare con il tasto **SET**.
- Dopo che la ricezione del segnale radio DCF è avvenuta con successo e il segnale DCF è attivato (ON), l'ora impostata in modo manuale viene sostituita.

### 7.1.1 Impostazione della visualizzazione della temperatura

- Con il tasto – o + è possibile scegliere fra la visualizzazione della temperatura in °C (gradi Celsius) o °F (gradi Fahrenheit).
- Confermare con il tasto **SET**.

### 7.1.2 Impostazione della lingua del giorno della settimana

- Impostate con il tasto – o + la lingua desiderata: Tedesco (D), Inglese (EN), Francese (FR), Spagnolo (ES), Italiano (IT) o Olandese (NE).
- Confermare con il tasto **SET**.

## Orologio sveglia radiocontrollato ①

### 7.1.3 Impostazione dei toni tasto

- Per impostazione predefinita, il suono dei tasti (beep) è disattivato (OFF).
- Per attivare (ON) il suono dei tasti premere il tasto – o +.
- Confermare con il tasto **SET**.

## 8. Allarma

- La sveglia ha due allarmi con differenti toni di allarme.

### 8.1 Impostazione dell'ora di allarme 1

- Premere il tasto **SET 1** nella modalità normale.
- Sul display viene visualizzato 7:00 (predefinito) o l'ultima ora di allarme impostata.
- L'indicazione dell'ora inizia a lampeggiare.
- Impostare con il tasto – o + le ore.
- Confermare con il tasto **SET 1**.
- L'indicazione dei minuti inizia a lampeggiare. Inserire i minuti con il tasto – o +.
- Inserire i minuti con il tasto – o +.
- Confermare con il tasto **SET 1**.
- Sul display viene visualizzata l'ora di allarme.

## Orologio sveglia radiocontrollato



- Per attivare la funzione sveglia spingere l'interruttore **AL 1 ON/OFF** verso l'alto (ON). Contemporaneamente, il marchio colorato viene visualizzato e l'ora di allarme impostata viene visualizzata in una cornice con l'icona di allarme:



- Il primo allarme è attivato.
- Quando l'orario di allarme inserito viene raggiunto, la sveglia comincia a suonare.
- Il simbolo della sveglia inizia a lampeggiare e l'illuminazione si accende per 5 secondi.
- Per arrestare l'allarme, premere un tasto qualunque.
- Se il suono della sveglia non viene interrotto, il segnale si disattiva automaticamente dopo pochi minuti e si riattiva nuovamente alla stessa ora di sveglia.
- Il simbolo della sveglia resta fisso sul display e la sveglia resta impostata sullo stesso orario.
- Quando suona la sveglia innestare la funzione snooze con il tasto **SNOOZE/LIGHT**.
- Quando la funzione snooze è attivata, **zZ** inizia a lampeggiare sul display.
- Il suono della sveglia verrà interrotto per 5 minuti.

## Orologio sveglia radiocontrollato



- Per disattivare la funzione sveglia spingere l'interruttore **AL 1 ON/OFF** verso il basso (OFF).
- Il simbolo della sveglia e il marchio di colore scompaiono.

### 8.2 Impostazione dell'ora di allarme 2

- Premere il tasto **SET 2** nella modalità normale.
- Sul display viene visualizzato 7:00 (predefinito) o l'ultima ora di allarme impostata.
- Impostare l'orario della sveglia nello stesso modo.
- Per attivare/disattivare la funzione sveglia spingere l'interruttore **AL 2 ON/OFF** verso l'alto (ON) / verso il basso (OFF).

### 9. Illuminazione

- Premere il tasto **SNOOZE/LIGHT**.
- La retroilluminazione si accende per 5 secondi.
- Il dispositivo dispone di un sensore luminoso che attiva automaticamente l'illuminazione in caso di oscurità.
- Con l'interruttore **AUTO LIGHT ON/OFF** posto sul retro, è possibile inserire o disinserire l'illuminazione.
- Sul display appare o scompare il simbolo .
- **Nota: Durante una ricezione del segnale DCF, l'illuminazione è temporaneamente disattivata o non può essere attivata.**

## Orologio sveglia radiocontrollato



### 10. Cura e manutenzione

- Per pulire l'apparecchio utilizzare solo un panno morbido leggermente inumidito. Non usare solventi o prodotti abrasivi.
- Rimuovere le batterie se non si utilizza l'apparecchio per un periodo prolungato.
- Collocare il dispositivo in un luogo asciutto.

### 10.1 Sostituzione delle batterie

- Cambiare le batterie se il simbolo della batteria  appare sul display.
- Aprire il vano batteria e inserire due batterie nuove tipo 1,5 V AA, rispettando le corrette polarità.
- Richiudere il vano batteria.

### 11. Guasti

#### Problema

#### Risoluzione del problema

Nessuna indicazione

- Inserire le batterie rispettando le corrette polarità
- Cambiare le batterie

Nessuna ricezione DCF

- Attivare la ricezione radio DCF (ON) nella modalità d'impostazione

## Orologio sveglia radiocontrollato



- Tenere premuto il tasto – per tre secondi per avviare il tentativo di ricezione manuale
- Cercare nuove posizioni per il dispositivo
- Attendere il tentativo notturno di ricezione
- Eliminare fonti d'interferenza
- Riavviare il dispositivo secondo le istruzioni
- Inserire l'ora manualmente

Nessuna illuminazione

- Spingere l'interruttore **AUTO LIGHT** verso ON (Vedi: Illuminazione)
- L'orologio si trova nella modalità di ricezione del segnale DCF

Illuminazione sfarfalla

- Cambiare le batterie

Indicazione non corretta

- Cambiare le batterie

Qualora il vostro apparecchio continui a non funzionare nonostante queste procedure, rivolgetevi al rivenditore presso il quale lo avete acquistato.



## Orologio sveglia radiocontrollato



### 12. Smaltimento

Questo prodotto e il suo imballaggio sono stati realizzati utilizzando materiali e componenti di alta qualità che possono essere riciclati e riutilizzati. Questo riduce i rifiuti e protegge l'ambiente.

Smaltire gli imballaggi in modo ecologico attraverso i sistemi di raccolta in vigore.



#### Smaltimento del dispositivo elettrico

Rimuovere dal dispositivo le batterie estraibili e le batterie ricaricabili estrarle separatamente.

Questo apparecchio è contrassegnato in conformità alla Direttiva UE sullo smaltimento delle apparecchiature elettriche ed elettroniche (WEEE).

Questo prodotto non deve essere smaltito insieme ai rifiuti domestici. Il consumatore è tenuto a consegnare il vecchio apparecchio presso un punto di raccolta per lo smaltimento di apparecchiature elettriche ed elettroniche ai fini di uno smaltimento ecologico. La restituzione è gratuita. Osservare i regolamenti in vigore!



#### Smaltimento delle batterie

È assolutamente vietato gettare le batterie e le batterie ricaricabili tra i rifiuti domestici.

## Orologio sveglia radiocontrollato



Contengono sostanze tossiche come metalli pesanti, che se smaltite in modo non idoneo possono causare danni all'ambiente e alla salute, e materiali preziosi come ferro, zinco, manganese o nichel, che possono essere recuperati.

In qualità di consumatori, siete tenuti per legge a smaltire le batterie usate presso i punti vendita o consegnarle presso altri enti preposti al riciclaggio in conformità alle vigenti disposizioni nazionali o locali, ai fini di uno smaltimento ecologico. La restituzione è gratuita. Per conoscere gli indirizzi dei centri di raccolta, informatevi presso le amministrazioni locali.

Le sigle dei metalli pesanti contenuti sono:

Cd=cadmio, Hg=mercurio, Pb=piombo

Riducete l'accumulo di rifiuti utilizzando batterie più durature o batterie ricaricabili adatte. Combattete l'inquinamento ambientale causato dai rifiuti e non lasciate batterie o dispositivi elettrici o elettronici contenenti batterie abbandonati senza cura. La raccolta differenziata e il recupero delle batterie e batterie ricaricabili rappresentano un contributo importante per ridurre l'impatto ambientale ed evitare rischi per la salute.



#### ATTENZIONE!

**Uno smaltimento non corretto delle batterie può comportare danni per l'ambiente e per la salute!**

## Orologio sveglia radiocontrollato



### 13. Dati tecnici

Alimentazione:	Batterie 2 x AA da 1,5 V
Campo di misura temperatura:	-10°C...+50°C (+14°F...+122°F) commutabile in °C/°F
Dimensioni esterne:	81 x 33 x 81 mm
Peso:	116 g (solo apparecchio)

È vietata la pubblicazione delle presenti istruzioni o di parti di esse senza una precedente autorizzazione della TFA Dostmann. I dati tecnici corrispondono allo stato del prodotto al momento della stampa e possono cambiare senza preavviso.

È possibile trovare dati tecnici e informazioni aggiornate sul prodotto inserendo il numero di articolo sul nostro sito.

#### Dichiarazione di conformità UE

Il fabbricante, TFA Dostmann, dichiara che il tipo di apparecchiatura radio 60.2528 è conforme alla direttiva 2014/53/UE. Il testo completo della dichiarazione di conformità UE è disponibile al seguente indirizzo Internet: [www.tfa-dostmann.de/service/downloads/ce](http://www.tfa-dostmann.de/service/downloads/ce)

[www.tfa-dostmann.de](http://www.tfa-dostmann.de)

E-Mail: [info@tfa-dostmann.de](mailto:info@tfa-dostmann.de)

TFA Dostmann GmbH & Co.KG  
Zum Ottersberg 12, 97877 Wertheim, Germania

05/23

## Radiografische wekker



Hartelijk dank dat u voor dit apparaat van TFA hebt gekozen.

### 1. Voordat u met het apparaat gaat werken

- Lees de gebruiksaanwijzing aandachtig door.
- Door rekening te houden met wat er in de handleiding staat, vermijdt u ook beschadigingen van het product en riskeert u niet dat uw wettelijke rechten door verkeerd gebruik niet meer gelden.
- Voor schade die wordt veroorzaakt doordat u geen rekening houdt met de handleiding aanvaarden wij geen aansprakelijkheid. Ook zijn wij niet verantwoordelijk voor verkeerde metingen en de mogelijke gevolgen die daaruit voortvloeien.
- Volg met name de veiligheidsinstructies op!
- Deze gebruiksaanwijzing goed bewaren a.u.b.!

### 2. Levering

- Radiografische wekker
- Batterijen 2 x 1,5 V AA
- Gebruiksaanwijzing

### 3. Toepassing en alle voordelen van uw nieuwe apparaat in één oogopslag

- Radiografische klok met hoge precisie
- Met tijdzone en handmatige tijdsinstelling mogelijk
- Twee alarmen met verschillend alarm geluiden

## Radiografische wekker

(NL)

- Snooze functie
- Weergave van de binnentemperatuur
- Weergave van de weekdag en de datum
- Automatische achtergrondverlichting met lichtsensor

### 4. Voor uw veiligheid

- Het product is uitsluitend geschikt voor de hierboven beschreven doeleinden. Gebruik het product niet anders dan in deze handleiding is aangegeven.
- Het eigenmachtig repareren, verbouwen of veranderen van het apparaat is niet toegestaan.



**Voorzichtig!**  
**Kans op letsel:**

- Houd het apparaat en de batterijen buiten de reikwijdte van kinderen.
- Het apparaat bevat kleine onderdelen, die door kinderen (jonger dan drie jaren) ingeslikt kunnen worden.
- Batterijen bevatten zuren die de gezondheid schaden. Het inslikken van batterijen kan levensgevaarlijk zijn. Als een batterij wordt ingeslikt, kan dit binnen 2 uur tot ernstige interne brandwonden en tot fataal letsel leiden. Als u denkt dat de batterijen zijn ingeslikt of in een willekeurig lichaamsdeel terecht zijn gekomen, dient u onmiddellijk medische hulp te zoeken.

## Radiografische wekker

(NL)

- Batterijen niet in het vuur gooien, niet kortsluiten, niet uit elkaar halen of opladen. **Explosiegevaar!**
- Zwakke batterijen moeten zo snel mogelijk worden vervangen om lekkage van de batterijen te voorkomen.
- Gebruik nooit tegelijkertijd oude en nieuwe batterijen of batterijen van een verschillend type.
- Als een batterij heeft gelekt, vermijd dan contact met de huid, ogen en slijmvliezen. Spoel in geval van contact met batterijzuur de desbetreffende plekken onmiddellijk af met water en raadpleeg een arts.



### **Belangrijke informatie over de productveiligheid!**

- Stel het apparaat niet bloot aan extreme temperaturen, trillingen en schokken.
- Tegen vocht beschermen.

### 5. Onderdelen

#### A: Display:

- A 1:** Tijd, seconden
- A 2:** Weekdag
- A 3:** Datum
- A 4:** Wektijd 1 (geactiveerd)
- A 5:** Symbool DCF-klok

## Radiografische wekker

**A 6:** *Temperatuur*

**A 7:** *Wektijd 2*

### **B: Toetsen:**

**B 1:** **SNOOZE/LIGHT** toets

**B 2:** **SET 1** toets

**B 3:** – toets

**B 4:** + toets

**B 5:** **SET 2** toets

**B 6:** **AL 1 ON/OFF** schuifschakelaar

**B 7:** **AL 2 ON/OFF** schuifschakelaar

**B 8:** **AUTO LIGHT ON/OFF** schuifschakelaar

**B 9:** **SET** toets

### **C: Behuizing:**

**C 1:** *Batterijvak*

**C 2:** *Kleurmarkering voor de wektijd 1 ON / OFF*

**C 3:** *Kleurmarkering voor de wektijd 2 ON / OFF*

**C 4:** *Lichtsensoren*



## 6. Inbedrijfstelling

- *Maak het batterijvak open en plaats er de twee batterijen 1,5 V AA in. Let op de juiste polariteit bij het plaatsen van de batterijen.*

(NL)

## Radiografische wekker

(NL)

- *Sluit het batterijvak weer.*
- *U hoort een kort signaal en alle segmenten van het scherm verschijnen kort.*
- *Het apparaat probeert nu het tijdsignaal te ontvangen en het DCF-ontvangstsymbool  knippert. Bij succesvol ontvangst (na 3 à 8 minuten) verschijnt de radiografische tijd, de datum en het DCF-ontvangstsymbool permanent op het display.*
- *Het DCF-Signaal wordt dagelijks om 3:00 uur ontvangen. Is de ontvangst om 3:00 uur niet geslaagd, zo zal opnieuw om 4.00 tot 5:00 uur een ontvangstpoging gedaan worden.*
- *U kunt u de initiatie ook handmatig starten.*
- *Druk op de – toets en houdt deze drie seconden lang ingedrukt.*
- *Het DCF-ontvangstsymbool knippert.*
- *Voor het eindigen van het DCF-ontvangst, drukt men nog een keer op de – toets en houdt deze drie seconden lang ingedrukt. Het DCF-ontvangstsymbool verdwijnt.*
- *Er zijn 3 verschillende radiografische ontvangtsymbolen:*
  -  knippert - *ontvangst is actief*
  -  blijft staan - *ontvangst goed*
  - Geen symbool - *geen ontvangst/ontvangst gedeactiveerd*

## Radiografische wekker

(NL)

- Als de klok geen DCF-sigitaal ontvangt (wegens storingen, afstand, enz.), kunt u de tijd ook handmatig instellen. De klok werkt dan als een gewone kwartsklok (zie: Handmatige instellingen).

### Ontvangst van het radiografische tijdsigitaal DCF

De tijdbasis voor de radiografische tijd is een cesium-atoomklok van het Fysikaalisch Technische Bundesanstalt Braunschweig. Met een afwijking van minder dan 1 seconde in een miljoen jaar. De tijd is gecodeerd en wordt vanuit Mainflingen in de buurt van Frankfurt aan de Main door een DCF-77 (77,5 kHz) frequentiesigitaal uitgezonden met een bereik van ongeveer 1500 km. Zelfs de overgang van zomer- naar wintertijd gebeurt automatisch. Gedurende de zomertijd verschijnt ☀ op het display. De kwaliteit van de ontvangst hangt in belangrijke mate af van de geografische ligging. Normaliter zouden er binnen een straal van 1.500 km rondom Frankfurt geen ontvangstoproblemen mogen zijn.

### Let alstublieft op het volgende:

- De afstand van mogelijke storingsbronnen zoals computerbeeldschermen of tv-toestellen dient tenminste 1,5 à 2 meter te zijn.
- In ruimten met gewapend beton (kelders, torenflats) wordt het sigitaal uiteraard verzwakt ontvangen. In extreme gevallen, plaatst u het apparaat in de buurt van een raam en / of u draait het apparaat om een beter ontvangst te verkrijgen.

## Radiografische wekker

(NL)

- 's Nachts zijn atmosferische storingen over het algemeen minder ernstig en is ontvangst in de meeste gevallen wel mogelijk. Een enkele ontvangst per dag is voldoende om de tijdsafwijking onder 1 seconde te houden.

### 7. Bediening

- Houdt de – of + toets in de overeenkomstige instelmodus ingedrukt en u komt in de snelloop.
- Het apparaat verlaat automatisch de instelmodus, als er langer dan 15 seconden geen toets wordt ingedrukt.
- Wanneer de toets toon geactiveerd is, wordt elke toetsbediening met een pieptoon bevestigd.

#### 7.1 Handmatige instellingen

- Druk op de **SET** toets op de achterkant en houdt deze drie seconden ingedrukt.
- dcF verschijnt op het display en ON (standaardinstelling) knippert. Normaal is de standaard DCF-ontvangst ingeschakeld en na een succesvolle ontvangst van het DCF-sigitaal is een handmatige aanpassing niet nodig.
- Druk op de – of + toets als u het DCF radio-ontvangst (OFF) wilt uitschakelen.
- Bevestig met de **SET** toets.

## Radiografische wekker

(NL)

- Als de DCF radio-ontvangst ingeschakeld is (ON), kunt u na de bevestiging op de **SET** toets de tijdzone instellen (TZ verschijnt op de display en 0 standaardinstelling knippert).
- Druk op de – of + toets en U kunt de tijdzone (-9/+9) instellen.
- Instellen van een correctie voor de tijdzone is vereist wanneer het DCF-sig-naal wel kan worden ontvangen, maar de tijdzone van de DCF tijd afwijkt (bijvoorbeeld, +1 = één uur later).
- Bevestig met de **SET** toets.
- Druk op de **SET** toets en U kunt met de – of + toets het uur, de minuten, het jaar, de maand, de dag, de weergave van de temperaturen (standaardinstelling:°C), de taalinstelling voor de weekdays (standaardinstelling: duits), en de toetstoon (standaardinstelling:OFF) instellen.
- Bevestig de instelling met de **SET** toets.
- Is de ontvangst van het DCF signaal geslaagd en wanneer de DCF-ontvangst (ON) is geactiveerd, wordt de handmatig ingestelde tijd overschreven.

### 7.1.1 Instelling van de temperatuur

- Druk op de – of + toets om te schakelen tussen Celsius (°C) of Fahrenheit (°F) als temperatuur eenheid te selecteren.
- Bevestig met de **SET** toets.

## Radiografische wekker

(NL)

### 7.1.2 Instelling van de taalinstelling voor de weekday

- Stel de gewenste taalinstelling voor de weekday met de – of + toets in: Duits (D), Engels (EN), Frans (FR), Spaans (ES), Italiaans (IT) of Nederlands (NL).
- Bevestig met de **SET** toets.

### 7.1.3 Instelling van de toetstoon

- Standaard is dat de toetstoon (piep) is uitgeschakeld (OFF).
- Druk op de – of + toets om de toetstoon in te schakelen (ON).
- Bevestig met de **SET** toets.

## 8. Alarm

- De wekker heeft twee alarmen met verschillende alarmsignalen.

### 8.1 Instelling van de eerste alarmtijd

- Druk op de **SET 1** toets in de normaal-modus.
- 7:00 (standaardinstelling) of de laatst ingestelde wektijd verschijnt op het display.
- De uur aanduiding knippert.
- Stel het uur met de – of + toets in.
- Bevestig de instelling met de **SET 1** toets

## Radiografische wekker

(NL)

- De minutenweergave begint te knipperen en u kunt met de – of + toets de minuten instellen.
- Bevestig met de **SET 1** toets.
- Het ingestelde alarm tijd verschijnt op het display.
- Voor het activeren van het alarm, schuift men de **AL 1 ON/OFF** schakelaar naar boven (ON). Tegelijkertijd wordt het punt gemarkeerd in kleur en rond de wektijd verschijnt een frame, met het alarm symbool:



- De alarmfunctie voor de eerste wektijd is geactiveerd.
- Wanneer de ingestelde wektijd is bereikt begint de wekker te rinkelen.
- Het alarm symbool knippert en de achtergrondverlichting gaat voor 5 seconden aan.
- Druk op een willekeurige toets en het alarm zal stoppen.
- Als het alarm niet wordt beëindigd, zal de stijgende alarmtoon zich na een paar minuten automatisch uitschakelen.
- Het alarmsymbool blijft staan en activeert zich vanzelf weer op dezelfde wektijd.
- Wanneer de wekker klingelt, drukt men op de **SNOOZE/LIGHT** toets om de snooze functie te activeren.
- Indien de snooze-functie geactiveerd is, knippert **zZ** in het display.
- Het weksignaal wordt voor 5 minuten onderbroken.

## Radiografische wekker

(NL)

- Om het apparaat uit te schakelen, schuif de **AL 1 ON/OFF** schakelaar naar beneden (OFF), om de alarm functie uit te schakelen.
- Het alarmsymbool en de kleurmarkering verdwijnen.

### 8.2 Instelling van de tweede alarmtijd

- Druk op de **SET 2** toets in de normaal-modus.
- 7:00 (standaardinstelling) of de laatst ingestelde wektijd verschijnt op het display.
- Stel eventueel op dezelfde manier de tweede wektijd in.
- Voor het activeren/deactiveren van het tweede alarm, schuift men de **AL 2 ON/OFF** schakelaar naar boven (ON)/beneden (OFF).

### 9. Verlichting

- Druk op de **SNOOZE/LIGHT** toets.
- De achtergrond verlichting gaat voor 5 seconden aan.
- Het apparaat beschikt over een lichtsensor en de verlichting schakelt automatisch aan in het donker.
- Met de schuifschakelaar **AUTO LIGHT ON/OFF** aan de achterkant zet u de automatische verlichting nu aan (ON) of af (OFF).
-  verschijnt op/verdwijnt van het display.
- **Opmerking: Tijdens de ontvangst van een DCF-signaal wordt de verlichting tijdelijk uitgeschakeld of kan niet worden geactiveerd.**

## Radiografische wekker

(NL)

### 10. Schoonmaken en onderhoud

- Maak het apparaat met een zachte, enigszins vochtige doek schoon. Geen schuur- of oplosmiddelen gebruiken!
- Verwijder de batterijen, als u het apparaat langere tijd niet gebruikt.
- Bewaar het apparaat op een droge plaats.

#### 10.1 Batterijwissel

- Vervang de batterijen als het batterijsymbool  op het display verschijnt.
- Maak het batterijvak open en plaats er twee nieuwe batterijen 1,5 V AA in.
- Sluit het batterijvak weer.

### 11. Storingswijzer

Probleem	Oplossing
Geen weergave	<ul style="list-style-type: none"> <li>→ Batterijen in de juiste poolrichting plaatsen</li> <li>→ Vervang de batterijen</li> </ul>
Geen DCF ontvangst	<ul style="list-style-type: none"> <li>→ Activeer de DCF radio-ontvangst in de instelling (ON)</li> <li>→ Druk op de – toets en houdt deze ingedrukt en start de initiatie handmatig</li> <li>→ Zoek een nieuwe opstellingsplaats voor het apparaat</li> </ul>

## Radiografische wekker

(NL)

- Ontvangstpoging in de nacht afwachten
- Verwijder stoorbronnen
- Apparaat opnieuw volgens de handleiding in bedrijf stellen
- De tijd manueel instellen

---

Geen verlichting

- Zet de **AUTO LIGHT** schuifschakelaar op ON (zie: Verlichting)
- De klok is in de DCF signaal ontvangstmodus

---

Verlichting vlamt op

- Vervang de batterijen

---

Geen correcte weergave

- Vervang de batterijen

---

Neem contact op met de verkoper bij wie u dit product gekocht heeft als uw apparaat ondanks deze maatregelen nog steeds niet werkt.

### 12. Afvoeren

Dit product en de verpakking zijn vervaardigd van hoogwaardige materialen en onderdelen, die kunnen worden gerecycled en hergebruikt. Dit vermindert afval en spaart het milieu.

Voer de verpakking op milieuvriendelijke wijze af via de daarvoor bestemde inzamelsystemen.



## Radiografische wekker

(NL)



### **Afvoeren van het elektrisch apparaat**

Verwijder niet vast ingebouwde batterijen en accu's uit het apparaat en voer die gescheiden af. Dit apparaat is gemarkeerd in overeenstemming met de EU-richtlijn (WEEE) betreffende afgedankte elektrische en elektronische apparatuur. Dit product mag niet met het huisvuil worden weggegooid. De gebruiker is verplicht om de apparatuur in te leveren bij een als zodanig erkende inleverpunt voor het afvoeren van afgedankte elektrische en elektronische apparatuur om een milieuvriendelijk afvoeren te garanderen. Inleveren is gratis. Neem de geldende voorschriften in acht!



### **Afvoeren van batterijen**

Batterijen en accu's mogen niet met het huisvuil worden weggegooid. Zij bevatten schadelijke stoffen zoals zware metalen die schadelijk kunnen zijn voor het milieu en de gezondheid indien zij op onjuiste wijze worden afgevoerd en waardevolle grondstoffen als ijzer, zink, mangaan of nikkel die kunnen worden teruggewonnen. Als consument bent u wettelijk verplicht om gebruikte batterijen en accu's bij uw verkoper in te leveren of naar de daarvoor bestemde inleverpunten volgens de nationale of lokale bepalingen te brengen om een milieuvriendelijk afvoeren te garanderen. Inleveren is gratis. Adressen van geschikte inleverpunten kunnen worden opgevraagd bij uw stad of gemeente.

## Radiografische wekker

(NL)

De benamingen van de zware metalen zijn:  
Cd=cadmium, Hg=kwik, Pb=lood

Verminder afval van batterijen door batterijen met een langere levensduur of geschikte oplaadbare batterijen te gebruiken. Vermijd milieuvervuiling en laat batterijen of elektrische en elektronische apparatuur met batterijen niet achteloos rondslingeren. De gescheiden inzameling en recycling van batterijen en accu's leveren een belangrijke bijdrage tot de ontlasting van het milieu en het voorkomen van gevaren voor de gezondheid.



### **WAARSCHUWING!**

**Milieu- en gezondheidsschade  
door verkeerde afvoer van batterijen!**

### 13. Technische gegevens

Spanningsvoorziening:	Batterijen 2 x 1,5 V AA
Meetbereik - temperatuur:	-10°C...+50°C (+14°F...+122°F) °C/°F omschakelbaar
Afmetingen behuizing:	81 x 33 x 81 mm
Gewicht:	116 g (alleen het apparaat)

## Radiografische wekker

(NL)

Deze gebruiksaanwijzing of gedeelten eruit mogen alleen met toestemming van TFA Dostmann worden gepubliceerd. De technische gegevens van dit apparaat zijn actueel bij het ter perse gaan en kunnen zonder voorafgaande informatie worden gewijzigd.

De nieuwste technische gegevens en informatie over uw product kunt u vinden door het invoeren van het artikelnummer op onze homepage.

### EU-conformiteitsverklaring

Hierbij verklaar ik, TFA Dostmann, dat het type radioapparatuur 60.2528 conform is met Richtlijn 2014/53/EU. De volledige tekst van de EU-conformiteitsverklaring kan worden geraadpleegd op het volgende internetadres: [www.tfa-dostmann.de/service/downloads/ce](http://www.tfa-dostmann.de/service/downloads/ce)

[www.tfa-dostmann.de](http://www.tfa-dostmann.de)

E-Mail: [info@tfa-dostmann.de](mailto:info@tfa-dostmann.de)

TFA Dostmann GmbH & Co.KG

Zum Ottersberg 12, 97877 Wertheim, Duitsland

05/23

## Reloj despertador radiocontrolado

(E)

Muchas gracias por haber adquirido este dispositivo de TFA.

### 1. Antes de utilizar el dispositivo

- **Lea detenidamente las instrucciones de uso.**
- **Si sigue las instrucciones de uso, evitará que se produzcan daños en el dispositivo y no comprometerá a sus derechos por vicios, previstos legalmente debido a un uso incorrecto.**
- **No asumimos responsabilidad alguna por los daños originados por el incumplimiento de estas instrucciones de uso. Del mismo modo, no nos hacemos responsables por cualquier lectura incorrecta y de las consecuencias que pueden derivarse de tales.**
- **Tenga en cuenta ante todo las advertencias de seguridad.**
- **Guarde estas instrucciones de uso en un sitio seguro.**

### 2. Entrega

- Reloj despertador radiocontrolado
- Pilas 2 x 1,5 V AA
- Instrucciones de uso

### 3. Ámbito de aplicación y ventajas de su nuevo dispositivo

- Reloj radiocontrolado con alta precisión
- Con zona horaria y posibilidad de ajuste manual
- Dos alarmas con diferentes sonidos de alarma

## Reloj despertador radiocontrolado



- Función snooze
- Indicación de la temperatura interna
- Indicación del día de la semana y fecha
- Iluminación de fondo automática con sensor de luz

### 4. Para su seguridad

- El producto solo es adecuado para el ámbito de aplicación descrito anteriormente. No emplee el dispositivo de modo distinto al especificado en estas instrucciones.
- No está permitido realizar reparaciones, transformaciones o modificaciones por cuenta propia en el dispositivo.



**¡Precaución!**  
**Riesgo de lesiones:**

- Mantenga el dispositivo y las pilas fuera del alcance de los niños.
- Las piezas pequeñas pueden ser tragadas por los niños (menores de tres años).
- Las pilas contienen ácidos nocivos para la salud y pueden ser peligrosas si se ingieren. Si se ingiere una pila le puede causar dentro de 2 horas, quemaduras internas y llegar a la muerte. Si sospecha que se ha ingerido una pila o ha entrado en el cuerpo de otro modo, busque inmediatamente ayuda médica.

## Reloj despertador radiocontrolado



- No tire las pilas al fuego, no las cortocircuite, desmonte ni recargue.  
**¡Riesgo de explosión!**
- Las pilas con un estado de carga bajo deben cambiarse lo antes posible para evitar fugas.
- No utilice simultáneamente pilas nuevas y usadas o pilas de diferente tipo.
- Evite el contacto del líquido de las pilas con la piel, ojos y mucosas. En caso de contacto, enjuague la zona afectada con agua y acuda al médico sin pérdida de tiempo.



**¡Advertencias importantes  
sobre la seguridad del producto!**

- No exponga el dispositivo a temperaturas extremas, vibraciones ni sacudidas extremas.
- Protegerlo de la humedad.

### 5. Componentes

#### A: Pantalla:

- A 1:** Hora, segundos
- A 2:** Día de la semana
- A 3:** Fecha
- A 4:** Alarma 1 (activada)
- A 5:** Símbolo de recepción DCF

## Reloj despertador radiocontrolado

**A 6:** Temperatura

**A 7:** Alarma 2

### **B: Teclas:**

**B 1:** Tecla **SNOOZE/LIGHT**

**B 2:** Tecla **SET 1**

**B 3:** Tecla -

**B 4:** Tecla +

**B 5:** Tecla **SET 2**

**B 6:** Interruptor deslizante **AL 1 ON/OFF**

**B 7:** Interruptor deslizante **AL 2 ON/OFF**

**B 8:** Interruptor deslizante **AUTO LIGHT ON/OFF**

**B 9:** Tecla **SET**

### **C: Cuerpo:**

**C 1:** Compartimiento de las pilas

**C 2:** Marca de color para la hora de alarma 1 ON / OFF

**C 3:** Marca de color para la hora de alarma 2 ON / OFF

**C 4:** Sensor de luz

## 6. Puesta en marcha

- Abra el compartimiento de las pilas e introduzca las dos pilas 1,5 V AA. Asegúrese que las pilas estén colocadas con la polaridad correcta.

**(E)**

## Reloj despertador radiocontrolado

**(E)**

- Cierre de nuevo el compartimiento de las pilas.
- Se emite una señal acústica corta y todos los segmentos se muestran brevemente.
- El reloj está tratando de recibir la señal de radio y el símbolo de recepción DCF <sup>(E)</sup> parpadea. Una vez que se ha recibido el código de horario después 3 - 8 minutos se muestra la hora controlada por radio y el símbolo de recepción DCF aparece constantemente en la pantalla.
- La recepción de la señal DCF se llevará a cabo diariamente a las 3.00 de la mañana. Si la recepción del reloj a las 3.00 no tiene éxito, se llevará a 4.00 cabo hasta las 5.00 de la mañana nuevos intentos de recepción.
- Puede comenzar la inicialización manualmente.
- Mantenga pulsada la tecla - durante tres segundos.
- El símbolo de recepción DCF parpadea.
- Para finalizar la recepción mantenga pulsada la tecla - durante tres segundos. El símbolo de recepción DCF desaparece.
- Hay tres tipos de símbolos recibidos

<sup>(E)</sup> parpadea - la recepción está activa

<sup>(E)</sup> se mantiene - la recepción con éxito

ningún símbolo - No hay recepción/ recepción está desactivada

## Reloj despertador radiocontrolado



- Si su reloj radiocontrolado no es capaz de recibir la señal DCF (p. ej. debido a interferencias, distancia de transmisión, etc.), puede ajustar la hora manualmente. El símbolo de la recepción DCF desaparece y el reloj funciona como un reloj normal de cuarzo (véase Ajuste manuales).

### Recepción de la hora controlada por radio

La transmisión de la hora se realiza por medio de un reloj atómico de cesio radiocontrolado a través de, por el instituto técnico físico de Braunschweig. La desviación es menor a 1 segundo en un millón de años. La hora viene codificada y es transmitida desde Mainflingen en las proximidades de Frankfurt am Main por una señal de frecuencia DCF-77 (77,5 kHz) con un alcance de aprox. 1.500 km. Incluso el cambio de la hora de verano e invierno se produce automáticamente. Durante el tiempo de verano aparece ☀ en la pantalla. La recepción depende básicamente de la situación geográfica. Generalmente éste debería funcionar de forma óptima en un radio de 1.500 km en torno a Frankfurt.

### Signa por favor las indicaciones siguientes:

- Es recomendable mantener una distancia de como mínimo 1,5 – 2 metros de posibles aparatos perturbadores tales como pantallas de ordenadores y televisores.
- En construcciones de hormigón armado (sótanos, superestructuras), la señal recibida es evidentemente más débil. En casos extremos se aconseja de emplazar el dispositivo cerca de una ventana para obtener una mejor recepción.

## Reloj despertador radiocontrolado



- Por las noches las perturbaciones atmosféricas suelen ser reducidas y se dispone de recepción en la mayoría de los casos. Si además se recibe como mínimo una vez al día, es suficiente para garantizar la precisión y mantener desviaciones inferiores a 1 segundo.

### 7. Manejo

- Mantenga pulsada la tecla – o + - en el modo de ajuste, accederá a la pasada rápida.
- El dispositivo sale automáticamente del modo de ajuste si no se presiona la tecla durante 15 segundos.
- Cuando está el tono de la tecla activado, cada operación clave se confirma con un pitido.

### 7.1 Ajustes manuales

- Mantenga pulsada la tecla **SET** en la parte posterior durante tres segundos en el modo normal.
- En la pantalla aparece dcF y ON (nivel preseleccionado) parpadea. De manera predeterminada, la recepción DCF se activada y después de la recepción exitosa de la señal DCF no es necesario un ajuste manual.
- Pulse tecla – o +, si desea desactivar la recepción de radio DCF (OFF).
- Confirme la entrada con la tecla **SET**.

## Reloj despertador radiocontrolado

(E)

- Si recepción de radio DCF está activada (ON) se puede confirmar con la tecla **SET** y puede ajustar la zona horaria (en la pantalla aparece TZ y 0 preseleccionado parpadea).
- Pulse la tecla **- o +** para ajustar la zona horaria (-9/+9).
- El ajuste de la zona horaria es necesaria cuando se pueda recibir la señal DCF, la zona horaria es diferente de la hora alemana DCF (por ejemplo: +1 = una hora más tarde).
- Confirme la entrada con la tecla **SET**.
- Pulse otra vez la tecla **SET** y puede sucesivamente dirigir la hora, los minutos, el año, el mes, el día, la visualización de la temperatura (preseleccionado: °C), el idioma para el día de la semana (preseleccionado: alemán) y el tono de la tecla (preseleccionado: OFF), se puede ajustar con la tecla **- o +**.
- Confirme la entrada con la tecla **SET**.
- Si la recepción de la señal de radio para la hora es exitosa y la señal DCF es activa (ON) el tiempo ajustado manualmente se sobrescribe.

### 7.1.1 Ajuste la unidad de la temperatura

- Pulse la tecla **- o +** para cambiar de Celsius (°C) a Fahrenheit (°F) como unidad de la temperatura.
- Confirme la entrada con la tecla **SET**.

## Reloj despertador radiocontrolado

(E)

### 7.1.2 Ajuste del idioma para el día de la semana

- Ajuste con la tecla **- o +** el idioma para el día de la semana deseada: alemán (D), inglés (EN), francés (FR), español (ES), italiano (IT) u holandés (NL).
- Confirme la entrada con la tecla **SET**.

### 7.4 Ajuste del tono de la tecla

- Por norma el tono de la tecla (beep) es desactivado (OFF).
- Pulse la tecla **- o +** para encender el tono de la tecla (ON).
- Confirme la entrada con la tecla **SET**.

## 8. Alarma

- El despertador tiene dos alarmas con diferentes tonos.

### 8.1 Ajuste manual de la primera alarma

- Pulse la tecla **SET 1** en el modo normal.
- 7:00 (nivel preseleccionado) o la indicación de la última hora de la alarma se muestra en la pantalla.
- La indicación de la hora parpadea en la pantalla.
- Ajuste las horas con la tecla **- o +**.
- Confirme la entrada con la tecla **SET 1**.

## Reloj despertador radiocontrolado

(E)

- La pantalla del minuto parpadea y con la tecla – o + puede ajustar los minutos.
- Confirme la entrada con la tecla **SET 1**.
- En la pantalla aparece la hora de la primera alarma.
- Para activar la función de la alarma, deslice el interruptor **AL 1 ON/OFF** hacia arriba (ON). Al mismo tiempo, el punto se resalta en color y alrededor de la hora de la alarma aparece un marco con el símbolo de la alarma:



- La primera alarma está activada.
- Cuando llegue la hora de la alarma, el despertador comienza a sonar.
- El símbolo de la alarma parpadea y la iluminación del fondo se activa durante 5 segundos.
- Pulse cualquier tecla y la función de la alarma se termina.
- Si no se termina la alarma, el tono de alarma se apaga automáticamente después de unos minutos.
- El símbolo de la alarma se queda y la alarma se activa de nuevo a la misma hora.
- Cuando suena el despertador, pulse la tecla **SNOOZE/LIGHT** para activar la función de snooze.
- Si la función de snooze se encuentra activada, **zZ** parpadea.
- El sonido de la alarma se interrumpe durante 5 minutos.

## Reloj despertador radiocontrolado

(E)

- Para desactivar la alarma, deslice el interruptor deslizante **AL 1 ON/OFF** hacia abajo (OFF).
- El símbolo de la alarma y la marca de color desaparecen en la pantalla.

### 8.2 Ajuste de la segunda alarma

- Pulse la tecla **SET 2** en el modo normal.
- 7:00 (nivel preseleccionado) o la indicación de la última hora de la alarma se muestra en la pantalla.
- Introduzca del mismo modo la segunda alarma.
- Para activar/desactivar la función de la segunda alarma, ajuste el interruptor **AL 2 ON/OFF** hacia arriba (ON)/abajo (OFF).

### 9. Iluminación

- Pulse la tecla **SNOOZE/LIGHT**.
- La iluminación de fondo se activa durante 5 segundos.
- El dispositivo dispone de un sensor de luz y conecta la iluminación automáticamente.
- Con el interruptor **AUTO LIGHT ON/OFF** en la parte posterior puede activar o desactivar la iluminación automática.
- El símbolo ☀ aparece/desaparece de la pantalla.
- **Nota: Durante una recepción de la señal DCF, la iluminación se desactiva temporalmente o no se puede activar.**

## Reloj despertador radiocontrolado

(E)

### 10. Cuidado y mantenimiento

- Limpie el dispositivo con un paño suave, ligeramente humedecido. ¡No utilice medio abrasivo ni disolventes!
- Extraiga las pilas si no va a usar el dispositivo por un largo período de tiempo.
- Mantenga el dispositivo en un lugar seco.

#### 10.1 Cambio de las pilas

- En cuando aparezca en la pantalla el símbolo de la pila , cambie las pilas.
- Abra el compartimiento de las pilas e introduzca dos pilas nuevas 1,5 V AA. Asegúrese que las pilas estén colocadas con la polaridad correcta.
- Cierre de nuevo el compartimiento de las pilas.

### 11. Averías

Problema	Solución
Ninguna indicación	→ Asegúrese que las pilas estén colocadas con la polaridad correcta → Cambiar las pilas

## Reloj despertador radiocontrolado

(E)

- 
- Ninguna recepción de DCF → Activar la recepción de la señal radio DCF en el modo de ajuste (ON)  
→ Mantenga pulsada la tecla – durante tres segundos y pruebe la recepción manualmente  
→ Elegir otro lugar para el dispositivo  
→ Intentar la recepción de noche  
→ Elimine las fuentes de interferencia.  
→ Vuelva a la puesta en marcha del dispositivo de acuerdo a las instrucciones  
→ Ajustar la hora manualmente
- 

- Ninguna iluminación → Ajustar el interruptor **AUTO LIGHT ON/OFF** en la posición ON (ver: Iluminación)  
→ El reloj se encuentra en el modo de recepción de la señal DCF
- 

- Iluminación chispita → Cambiar las pilas
- 

- Indicación incorrecta → Cambiar las pilas
- 

Si a pesar de haber seguido estos pasos, el dispositivo no funciona, diríjase al establecimiento donde adquirió el producto.



## Reloj despertador radiocontrolado



### 12. Eliminación

Este producto y su embalaje han sido fabricados con materiales y componentes de alta calidad que pueden ser reciclados y reutilizados. Así se reducen los residuos y se protege el medio ambiente.

Eliminar el embalaje de una forma respetuosa con el medio ambiente a través de los sistemas de recogida establecidos.



#### Eliminación de los dispositivos eléctricos

Retire las pilas y baterías recargables que no están instaladas de forma permanente y deséchelas por separado del producto.

Este dispositivo está identificado conforme a la Directiva de la UE sobre residuos de aparatos eléctricos y electrónicos (WEEE).

No deseché este producto junto con la basura doméstica. El usuario está obligado a llevar el dispositivo usado a un punto de recogida de aparatos eléctricos y electrónicos acreditado para que sea eliminado de manera respetuosa con el medio ambiente. La devolución es gratuita. Tenga en cuenta las normas vigentes actuales.



#### Eliminación de las pilas

Las pilas y baterías no pueden desecharse en ningún caso junto con la basura doméstica. Contienen contaminantes, como metales pesados, que pueden dañar el medio ambiente y la salud si se eliminan de forma inadecuada, y materias primas valiosas, como hierro, zinc, manganeso o níquel, que pueden recuperarse.

## Reloj despertador radiocontrolado



Como consumidor, está obligado legalmente a depositar las pilas y baterías usadas de manera respetuosa con el medio ambiente en el comercio especializado o bien en los centros de recogida y reciclaje previstos para ello según el reglamento nacional o local. La devolución es gratuita. Puede obtener las direcciones de los puntos de recogida adecuados en su ciudad o administración local.

Las denominaciones de los metales pesados que contienen son: Cd=cadmio, Hg=mercurio, Pb=plomo.

Reduzca la generación de residuos de pilas, utilizando pilas de mayor duración o baterías recargables adecuadas. Evite contaminar el medio ambiente y no deje sin cuidado las pilas o los dispositivos eléctricos y electrónicos que las contengan. La recogida selectiva y la valoración de pilas y baterías contribuyen de manera importante a aliviar la presión sobre el medio ambiente y a evitar riesgos para la salud.



#### ¡Advertencia!

**¡Los daños al medio ambiente y la salud provocados por la eliminación incorrecta de las pilas!**

### 13. Datos técnicos

Alimentación de tensión: Pilas 2 x 1,5 V AA

**Reloj despertador radiocontrolado****(E)***Gama de medición**Temperatura**-10°C...+50°C (+14°F...+122°F)**°C/°F- reversible**Dimensiones de cuerpo:**81 x 33 x 81 mm**Peso:**116 g (solo dispositivo)*

*Estas instrucciones o extractos de las mismas no pueden ser publicados sin la autorización de la TFA Dostmann. Los datos técnicos de este producto corresponden al estado en el momento de la impresión y pueden ser modificados sin previo aviso.*

*Los actuales datos técnicos e informaciones sobre su producto los puede encontrar bajo el número de artículo en nuestra página web.*

**Declaración UE de conformidad**

*Por la presente, TFA Dostmann declara que el tipo de equipo radioeléctrico 60.2528 es conforme con la Directiva 2014/53/UE. El texto completo de la declaración UE de conformidad está disponible en la dirección Internet siguiente: [www.tfa-dostmann.de/service/downloads/ce](http://www.tfa-dostmann.de/service/downloads/ce)*

***www.tfa-dostmann.de****E-Mail: [info@tfa-dostmann.de](mailto:info@tfa-dostmann.de)**TFA Dostmann GmbH & Co.KG**Zum Ottersberg 12, 97877 Wertheim, Alemania**05/23*