



*Bedienungsanleitung
Instruction manual
Mode d'emploi
Istruzioni per l'uso
Gebruiksaanwijzing
Instrucciones de uso*



Instruction manuals

www.tfa-dostmann.de/en/service/downloads/instruction-manuals Kat. Nr. 60.3055

Fig. 1

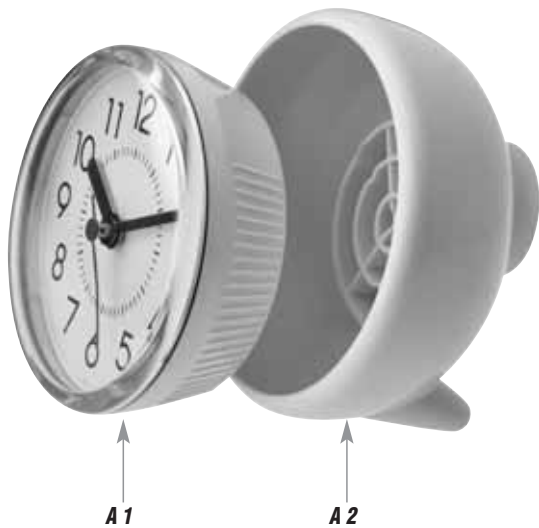
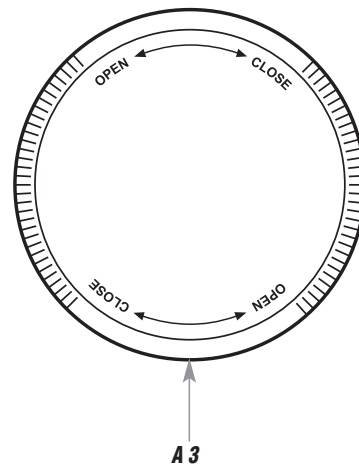

Fig. 2



2

3

Fig. 3

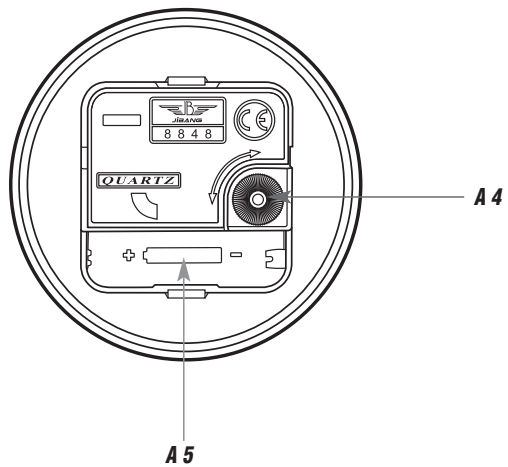
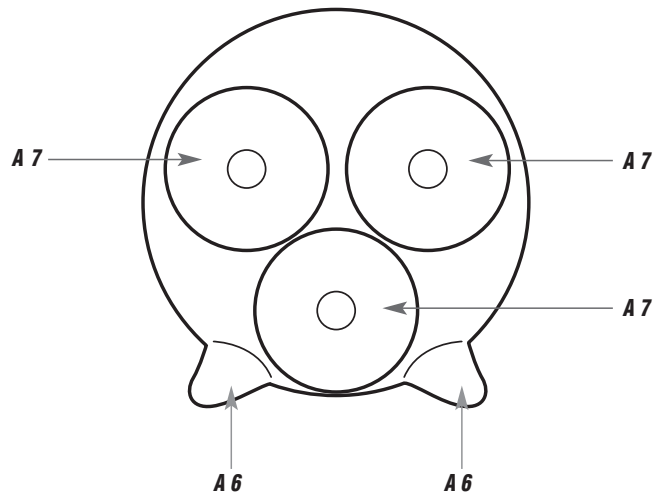

Fig. 4



Badezimmeruhr



Vielen Dank, dass Sie sich für dieses Gerät aus dem Hause TFA entschieden haben.

1. Bevor Sie mit dem Gerät arbeiten

- Lesen Sie sich bitte die Bedienungsanleitung genau durch.
- Durch die Beachtung der Bedienungsanleitung vermeiden Sie auch Beschädigungen des Geräts und die Gefährdung Ihrer gesetzlichen Mängelrechte durch Fehlgebrauch.
- Für Schäden, die aus Nichtbeachtung dieser Bedienungsanleitung verursacht werden, übernehmen wir keine Haftung.
- Beachten Sie besonders die Sicherheitshinweise!
- Bewahren Sie diese Anleitung gut auf!

2. Einsatzbereich und alle Vorteile Ihres neuen Gerätes auf einen Blick

- Analoge Anzeige mit Sekundenzeiger
- Mit weicher Kunststoffhülle
- Zum Aufstellen mit integrierten Standfüßen
- Drei Saugnäpfe zum einfachen Befestigen auf glatten Oberflächen
- Spritzwassergeschützt

3. Zu Ihrer Sicherheit

- Das Produkt ist ausschließlich für den oben beschriebenen Einsatzbereich geeignet. Verwenden Sie das Produkt nicht anders, als in dieser Anleitung dargestellt wird.

Badezimmeruhr



- Das eigenmächtige Reparieren, Umbauen oder Verändern des Gerätes ist nicht gestattet.



Vorsicht!
Verletzungsgefahr:

- Halten Sie das Gerät und die Batterie außerhalb der Reichweite von Kindern.
- Kleinteile können von Kindern (unter drei Jahren) verschluckt werden.
- Batterien enthalten gesundheitsschädliche Säuren und können bei Verschlucken lebensgefährlich sein. Wurde eine Batterie verschluckt, kann dies innerhalb von 2 Stunden zu schweren inneren Verätzungen und zum Tode führen. Wenn Sie vermuten, eine Batterie könnte verschluckt oder anderweitig in den Körper gelangt sein, nehmen Sie sofort medizinische Hilfe in Anspruch.
- Batterien nicht ins Feuer werfen, kurzschließen, auseinandernehmen oder aufladen. **Explosionsgefahr!**
- Um ein Auslaufen der Batterien zu vermeiden, sollten schwache Batterien möglichst schnell ausgetauscht werden.
- Sollte eine Batterie ausgelaufen sein, vermeiden Sie Kontakt mit Haut, Augen und Schleimhäuten. Spülen Sie ggf. umgehend die betroffenen Stellen mit Wasser und suchen Sie einen Arzt auf.



Wichtige Hinweise zur Produktsicherheit!

- Setzen Sie das Gerät keinen extremen Temperaturen, Vibrationen und Erschütterungen aus.

Badezimmeruhr**(D)**

- Die Uhr ist spritzwassergeschützt, aber nicht wasserdicht. Tauchen Sie das Gerät nicht in Wasser. Vor direktem Wasserstrahl schützen.

4. Bestandteile

- A 1:** Uhr
A 2: Kunststoffhülle
A 3: Verschlussdeckel
A 4: Einstellrad für die Uhrzeit
A 5: Batteriefach
A 6: Integrierte Standfüße
A 7: 3 Saugnäpfe

5. Inbetriebnahme

- Entfernen Sie die Kunststoffhülle.
- Legen Sie die Uhr umgekehrt auf die Handfläche.
- Drehen Sie den Verschlussdeckel ein kleines Stück in Pfeilrichtung (OPEN) und entfernen Sie ihn.
- Legen Sie eine neue Batterie 1,5 V AA ein, +/- Pol wie abgebildet.
- Stellen Sie mit dem Einstellrad die Zeit ein.
- Verschrauben Sie den Verschlussdeckel wieder sorgfältig. Achten Sie dabei auf den Dichtungsring.
- Das Gerät ist jetzt betriebsbereit.
- Setzen Sie die Uhr wieder in die Kunststoffhülle ein.

6. Aufstellen und Befestigen

- Sie können das Gerät mit den integrierten Standfüßen hinstellen.

Badezimmeruhr**(D)**

- Die Saugnäpfe nur auf einer glatten Oberfläche verwenden. Beim Ablösen der Uhr bitte nicht am Gehäuse ziehen. Lösen Sie die Saugnäpfe vorsichtig mit den Fingern von der Wand.
- **Achtung:**
Durch die Luftfeuchtigkeit im Bad kann es sein, dass die Saugnäpfe an Halt verlieren.

7. Pflege und Wartung

- Reinigen Sie das Gerät mit einem weichen, leicht feuchten Tuch. Keine Scheuer- oder Lösungsmittel verwenden!
- Entfernen Sie die Batterie, wenn Sie das Gerät längere Zeit nicht verwenden.
- Bewahren Sie Ihr Gerät an einem trockenen Platz auf.

8. Fehlerbeseitigung

Problem	Lösung
Keine Zeigerbewegung	→ Batterie polrichtig einlegen → Batterie wechseln
Unkorrekte Anzeige	→ Batterie wechseln

Wenn Ihr Gerät trotz dieser Maßnahmen immer noch nicht funktioniert, wenden Sie sich an den Händler, bei dem Sie das Produkt gekauft haben.

Badezimmeruhr

D

9. Entsorgung

Dieses Produkt und die Verpackung wurden unter Verwendung hochwertiger Materialien und Bestandteile hergestellt, die recycelt und wiederverwendet werden können. Dies verringert den Abfall und schont die Umwelt. Entsorgen Sie die Verpackung umweltgerecht über die eingerichteten Sammelsysteme.

**Entsorgung des Elektrogeräts**

Entnehmen Sie nicht festverbaute Batterien und Akkus aus dem Gerät und entsorgen Sie diese getrennt.

Dieses Gerät ist entsprechend der EU-Richtlinie über die Entsorgung von Elektro- und Elektronik-Altgeräten (WEEE) gekennzeichnet.

Dieses Produkt darf nicht mit dem Hausmüll entsorgt werden. Der Nutzer ist verpflichtet, das Altgerät zur umweltgerechten Entsorgung bei einer ausgewiesenen Annahmestelle für die Entsorgung von Elektro- und Elektronikgeräten abzugeben. Die Rückgabe ist unentgeltlich. Beachten Sie die aktuell geltenden Vorschriften!

**Entsorgung der Batterien**

Batterien und Akkus dürfen keinesfalls in den Hausmüll.

Sie enthalten Schadstoffe, die bei unsachgemäßer Entsorgung der Umwelt und der Gesundheit Schaden zufügen können. Als Verbraucher sind Sie gesetzlich verpflichtet, gebrauchte Batterien und Akkus zur umweltgerechten Entsorgung beim Handel oder entsprechenden Sammelstellen gemäß nationalen oder lokalen Bestimmungen abzugeben. Die Rückgabe ist unentgeltlich.

Badezimmeruhr

D

Die Bezeichnungen für enthaltene Schadstoffe sind:
Cd=Cadmium, Hg=Quecksilber, Pb=Blei.

10. Technische Daten

Spannungsversorgung	Batterie 1 x 1,5V AA (nicht inklusive)
Schutzklasse	IP X4
Gehäusemaße	Ø 102 x 55 mm
Gewicht	167 g (nur das Gerät)

Diese Anleitung oder Auszüge daraus dürfen nur mit Zustimmung von TFA Dostmann veröffentlicht werden. Die technischen Daten entsprechen dem Stand bei Drucklegung und können ohne vorherige Benachrichtigung geändert werden.

Die neuesten technischen Daten und Informationen zu Ihrem Produkt finden Sie auf unserer Homepage unter Eingabe der Artikel-Nummer in das Suchfeld.

www.tfa-dostmann.de

TFA Dostmann GmbH & Co.KG
Zum Ottersberg 12, 97877 Wertheim, Deutschland

Bathroom clock



Thank you for choosing this instrument from TFA.

1. Before you use this product

- Please make sure you read the instruction manual carefully.
- Following and respecting the instructions in your manual will prevent damage to your instrument and loss of your statutory rights arising from defects due to incorrect use.
- We shall not be liable for any damage occurring as a result of non-following of these instructions.
- Please pay particular attention to the safety notices!
- Please keep this instruction manual safe for future reference.

2. Range of application and all the benefits of your new instrument at a glance

- Analogue display with seconds hand
- With soft plastic casing
- For table standing with integrated feet
- Three suction cups for easy mounting on flat surfaces
- Splash water proof

3. For your safety

- This product is exclusively intended for the range of application described above. It should only be used as described within these instructions.
- Unauthorized repairs, alterations or changes to the product are prohibited.

Bathroom clock



Caution! Risk of injury:

- Keep this device and the battery out of reach of children.
- Small parts can be swallowed by children (under three years old).
- Batteries contain harmful acids and may be hazardous if swallowed. If a battery is swallowed, this can lead to serious internal burns and death within two hours. If you suspect a battery could have been swallowed or otherwise caught in the body, seek medical help immediately.
- Batteries must not be thrown into a fire, short-circuited, taken apart or recharged. **Risk of explosion!**
- Low batteries should be changed as soon as possible to prevent damage caused by leaking.
- Avoid contact with skin, eyes and mucous membranes when handling leaking batteries. In case of contact, immediately rinse the affected areas with water and consult a doctor.



Important information on product safety!

- Do not expose the device to extreme temperatures, vibrations or shocks.
- The clock is splash-proof but not waterproof. Do not immerse the device in water. Avoid direct water jet.

Bathroom clock

(GB)

4. Elements

- A 1:** Clock
A 3: Screw cover
A 5: Battery compartment
A 7: 3 suction cups
- A 2:** Plastic casing
A 4: Dial for time
A 6: Integrated feet

5. Getting started

- Remove the plastic casing.
- Put the clock upside down on the palm of your hand.
- Turn the cover a little bit in direction of the arrow (OPEN) and remove it.
- Insert a new battery AA 1,5 V, ensure that the battery polarities are correct.
- Set the time by turning the dial.
- Close the cover carefully, paying special attention to the sealing ring.
- The device is ready for use.
- Put the clock back in the plastic casing.

6. Mounting

- Place the device horizontally on a flat surface with the integrated feet.
- The suction cups can be used on flat surfaces only. Please do not detach it by pulling the housing. Remove the suction cups carefully with your fingers.
- **Attention:**
 Due to high humidity in the bathroom, it may be that the suction cups will lose their hold.

Bathroom clock

(GB)

7. Care and maintenance

- Clean the device with a soft damp cloth. Do not use solvents or scouring agents.
- Remove the battery if you do not use the device for a long period of time.
- Keep the device in a dry place.

8. Troubleshooting

Problem	Solution
Clock hands do not move	→ Ensure that the battery polarity is correct → Change the battery
Incorrect indication	→ Change the battery

If your device fails to work despite these measures, contact the retailer where you purchased the product.

9. Waste disposal

This product and its packaging have been manufactured using high-grade materials and components which can be recycled and reused. This reduces waste and protects the environment.

Dispose of the packaging in an environmentally friendly manner using the collection systems that have been set up.

Bathroom clock**Disposal of the electrical device**

Remove non-permanently installed batteries and rechargeable batteries from the device and dispose of them separately.

This product is labelled in accordance with the EU Waste Electrical and Electronic Equipment Directive (WEEE).

This product must not be disposed of in ordinary household waste. As a consumer, you are required to take end-of-life devices to a designated collection point for the disposal of electrical and electronic equipment, in order to ensure environmentally-compatible disposal. The return service is free of charge. Observe the current regulations in place!

**Disposal of the batteries**

Never dispose of empty batteries and rechargeable batteries with ordinary household waste. They contain pollutants which, if improperly disposed of, can harm the environment and human health. As a consumer, you are required by law to take them to your retail store or to an appropriate collection site depending on national or local regulations in order to protect the environment. The return service is free of charge.

The symbols for the contained heavy metals are:
Cd=cadmium, Hg=mercury, Pb=lead.

Bathroom clock**10. Specifications**

Power consumption	Battery 1 x AA 1,5 V (not included)
Protection class	IPX4
Housing dimension	Ø 102 x 55 mm
Weight	167 g (device only)

No part of this manual may be reproduced without written consent of TFA Dostmann. The technical data are correct at the time of going to print and may change without prior notice.

The latest technical data and information about this product can be found in our homepage by simply entering the product number in the search box.

www.tfa-dostmann.de

TFA Dostmann GmbH & Co.KG
Zum Ottersberg 12, 97877 Wertheim, Germany

Horloge salle de bain

(F)

Nous vous remercions d'avoir choisi l'appareil de la société TFA.

1. Avant d'utiliser votre appareil

- Veuillez lire attentivement le mode d'emploi.
- En respectant ce mode d'emploi, vous éviterez d'endommager votre appareil et de perdre vos droits légaux en cas de défaut si celui-ci résulte d'une utilisation non-conforme.
- Nous n'assumons aucune responsabilité pour des dommages qui auraient été causés par le non-respect du présent mode d'emploi.
- Suivez bien toutes les consignes de sécurité !
- Conservez soigneusement le mode d'emploi !

2. Aperçu du domaine d'utilisation et de tous les avantages de votre nouvel appareil

- Affichage de l'heure analogique avec aiguille des secondes
- Avec couvercle en plastique souple
- Peut être posé avec pieds intégrés
- Trois ventouses pour un montage facile sur des surfaces lisses
- Étanche au jet d'eau

3. Pour votre sécurité

- Le produit est destiné uniquement à l'utilisation décrite ci-dessus. N'utilisez jamais l'appareil à d'autres fins que celles décrites dans le présent mode d'emploi.

18

Horloge salle de bain

(F)

- Vous ne devez en aucun cas réparer, démonter ou modifier l'appareil par vous-même.



Attention !
Danger de blessure :

- Placez votre appareil et la pile hors de la portée des enfants.
- Les petites pièces peuvent être avalées par les enfants (de moins de trois ans).
- Les piles contiennent des acides nocifs pour la santé et peuvent être mortelles dans le cas d'une ingestion. Si une pile a été avalée, elle peut entraîner des brûlures internes graves ainsi que la mort dans l'espace de 2 heures. Si vous craignez qu'une pile ait pu être avalée ou ingérée d'une autre manière, quelle qu'elle soit, contactez immédiatement un médecin d'urgence.
- Ne jetez jamais de piles dans le feu, ne les court-circuitiez pas, ne les démontez pas et ne les rechargez pas. **Risque d'explosion !**
- Une pile faible doit être remplacée le plus rapidement possible afin d'éviter toute fuite.
- Évitez tout contact de la peau, des yeux et des muqueuses avec le liquide des piles. En cas de contact, rincez immédiatement les zones concernées à l'eau et consultez un médecin.



Conseils importants de sécurité du produit !

- Évitez d'exposer l'appareil à des températures extrêmes, à des vibrations ou à des chocs.

19

Horloge salle de bain

(F)

9. Traitement des déchets

Ce produit et son emballage ont été fabriqués avec des matériaux de haute qualité qui peuvent être recyclés et réutilisés. Cela permet de réduire les déchets et de protéger l'environnement. Éliminez les emballages de manière respectueuse de l'environnement par le biais des systèmes de collecte établis.



Points de collecte sur www.quefairedemesdechets.fr
Privilégiez la réparation ou le don de votre appareil !



Mise au rebut de l'appareil électrique

Retirez de l'appareil les piles et les batteries rechargeables qui ne sont pas installées de façon permanente et jetez-les séparément.

Cet appareil est conforme aux normes de l'UE relatives au traitement des déchets électriques et électroniques (WEEE).

L'appareil usagé ne doit pas être jeté dans les ordures ménagères. L'utilisateur s'engage, pour le respect de l'environnement, à déposer l'appareil usagé dans un centre de traitement agréé pour les déchets électriques et électroniques. La collecte est gratuite. Respectez les réglementations en vigueur !

Horloge salle de bain

(F)



Élimination des piles

Les piles et les batteries rechargeables ne doivent pas être jetées dans les déchets ménagers. Elles contiennent des polluants qui peuvent nuire à l'environnement et à la santé si elles sont éliminées de manière inappropriée. En tant qu'utilisateur, vous avez l'obligation légale de rapporter les piles et les batteries rechargeables usagées à votre revendeur ou de les déposer dans une déchetterie proche de votre domicile conformément à la réglementation nationale et locale. La collecte est gratuite.

Les métaux lourds sont désignés comme suit :
Cd = cadmium, Hg = mercure, Pb = plomb.

10. Caractéristiques techniques

Alimentation	Pile 1 x 1,5 V AA (non incluse)
Classe de protection	IPX4
Dimensions du boîtier	Ø 102 x 55 mm
Poids	167 g (appareil seulement)

Horloge salle de bain

F

La reproduction, même partielle, du présent mode d'emploi est strictement interdite sans l'accord explicite de TFA Dostmann. Les caractéristiques techniques de ce produit ont été actualisées au moment de l'impression et peuvent être modifiées sans avis préalable.

Les dernières données techniques et les informations concernant votre produit peuvent être consultées en entrant le numéro de l'article sur notre site Internet.

www.tfa-dostmann.de

TFA Dostmann GmbH & Co.KG
Zum Ottersberg 12, 97877 Wertheim, Allemagne

24

Orologio da bagno

I

Vi ringraziamo per aver scelto l'apparecchio della TFA.

1. Prima di utilizzare l'apparecchio

- *Leggete attentamente le istruzioni per l'uso.*
- *Seguendo le istruzioni per l'uso, eviterete anche di danneggiare il prodotto e di pregiudicare, a causa di un utilizzo scorretto, i diritti di consumatore che vi spettano per legge.*
- *Decliniamo ogni responsabilità per i danni derivanti dal mancato rispetto delle presenti istruzioni per l'uso.*
- *Prestate particolare attenzione alle misure di sicurezza!*
- *Conservate con cura queste istruzioni per l'uso.*

2. Utilizzi e vantaggi del vostro nuovo apparecchio

- *Orologio analogico con lancetta dei secondi*
- *Con involucro di plastica morbida*
- *Con piedini integrati per l'appoggio*
- *Tre ventose per un facile fissaggio a superfici lisce*
- *Protetto contro gli spruzzi d'acqua*

3. Per la vostra sicurezza

- *Il prodotto è adatto esclusivamente agli utilizzi di cui sopra. Non utilizzate il prodotto in maniera diversa da quanto descritto in queste istruzioni.*
- *Non sono consentite riparazioni, alterazioni o modifiche non autorizzate del dispositivo.*

25

Orologio da bagno



Attenzione!
Pericolo di lesioni:

- Tenere il dispositivo e la batteria lontano dalla portata dei bambini.
- Le piccole parti possono essere ingerite dai bambini (sotto i tre anni)
- Le batterie contengono acidi nocivi per la salute. Se ingerite, le batterie possono essere mortali. Se una batteria venisse ingerita, potrebbe causare gravi ustioni interne e portare alla morte nel giro di due ore. Se si sospetta che una batteria sia stata ingerita o inserita nel corpo in altra maniera, consultare immediatamente un medico.
- Non gettare le batterie nel fuoco, non polarizzarle in maniera scorretta, non smontarle e non cercare di ricaricarle. **Pericolo di esplosione!**
- Sostituire quanto prima le batterie esauste, in modo da evitare perdite.
- Evitare il contatto del liquido delle batterie con la pelle, gli occhi e le mucose. In casi di contatto, sciacquare subito la zona interessata con acqua e consultare un medico.



Avvertenze sulla sicurezza del prodotto!

- Non esporre l'apparecchio a temperature estreme, vibrazioni e urti.
- L'orologio è resistente agli spruzzi d'acqua, ma non impermeabile. Non immergere il dispositivo in acqua. Proteggere dal getto d'acqua diretto.

Orologio da bagno



4. Componenti

- | | |
|---------------------------|---|
| A 1: Orologio | A 2: Involucro di plastica |
| A 3: Coperchio | A 4: Rotella di regolazione per il tempo |
| A 5: Vano batteria | A 6: Piedini integrati |
| A 7: 3 ventose | |

5. Messa in funzione

- Rimuovere l'involucro di plastica.
- Prendere l'orologio in mano, girato verso il basso.
- Ruotare il coperchio un poco in direzione della freccia (OPEN) e rimuoverlo.
- Inserire una batteria tipo AA da 1,5 V nuova, rispettando le corrette polarità.
- Impostare l'ora con la rotella.
- Avvitare di nuovo con cura il coperchio. Fare attenzione alla guarnizione.
- L'apparecchio è pronto per l'uso.
- Mettere l'orologio nel involucro di plastica.

6. Posizionamento e fissaggi

- Potete appoggiare il dispositivo sui piedini.
- Utilizzare la ventosa solo su una superficie liscia. Al momento del distacco, non tirare la struttura esterna. Distaccare la ventosa delicatamente con le dita.
- **Attenzione:**
L'umidità dell'aria può far sì che la ventosa perda di adesione.

Orologio da bagno



7. Cura e manutenzione

- Per pulire l'apparecchio utilizzare solo un panno morbido leggermente inumidito. Non usare solventi o prodotti abrasivi.
- Rimuovere la batteria, se non si utilizza l'apparecchio per un periodo prolungato.
- Collocare il dispositivo in un luogo asciutto.

8. Guasti

Problema	Risoluzione del problema
Nessun movimento delle lancette	→ Inserire la batteria rispettando le corrette polarità → Sostituire la batteria
Indicazione non corretta	→ Sostituire la batteria

Qualora il vostro apparecchio continui a non funzionare nonostante queste procedure, rivolgetevi al rivenditore presso il quale lo avete acquistato.

9. Smaltimento

Questo prodotto e il suo imballaggio sono stati realizzati utilizzando materiali e componenti di alta qualità che possono essere riciclati e riutilizzati. Questo riduce i rifiuti e protegge l'ambiente.

Smaltire gli imballaggi in modo ecologico attraverso i sistemi di raccolta in vigore.

Orologio da bagno



Smaltimento del dispositivo elettrico

Rimuovere dal dispositivo le batterie estraibili e le batterie ricaricabili estraibili e smaltirle separatamente.

Questo apparecchio è contrassegnato in conformità alla Direttiva UE sullo smaltimento delle apparecchiature elettriche ed elettroniche (WEEE).

Questo prodotto non deve essere smaltito insieme ai rifiuti domestici. Il consumatore è tenuto a consegnare il vecchio apparecchio presso un punto di raccolta per lo smaltimento di apparecchiature elettriche ed elettroniche ai fini di uno smaltimento ecologico. La restituzione è gratuita. Osservare i regolamenti in vigore!



Smaltimento delle batterie

È assolutamente vietato gettare le batterie e le batterie ricaricabili tra i rifiuti domestici. Contengono sostanze tossiche che possono danneggiare l'ambiente e la salute se smaltite in modo improprio. In qualità di consumatori, siete tenuti per legge a smaltire le batterie usate presso i punti vendita o consegnarle presso altri enti preposti al riciclaggio in conformità alle vigenti disposizioni nazionali o locali, ai fini di uno smaltimento ecologico. La restituzione è gratuita.

Le sigle dei metalli pesanti contenuti sono:
Cd=cadmio, Hg=mercurio, Pb=piombo

Orologio da bagno



10. Dati tecnici

Alimentazione	Batteria 1 x AA da 1,5 V (non fornita)
Classe di protezione	IPX4
Dimensioni esterne	Ø 102 x 55 mm
Peso	167 g (solo apparecchio)

È vietata la pubblicazione delle presenti istruzioni o di parti di esse senza una precedente autorizzazione della TFA Dostmann. I dati tecnici corrispondono allo stato del prodotto al momento della stampa e possono cambiare senza preavviso.

È possibile trovare dati tecnici e informazioni aggiornate sul prodotto inserendo il numero di articolo sul nostro sito.

www.tfa-dostmann.de

TFA Dostmann GmbH & Co.KG
Zum Ottersberg 12, 97877 Wertheim, Germania

03/24

Badkamerklok



Hartelijk dank dat u voor dit apparaat van TFA hebt gekozen.

1. Voordat u met het apparaat gaat werken

- Lees de gebruiksaanwijzing aandachtig door.
- Door rekening te houden met wat er in de handleiding staat, vermijdt u ook beschadigingen van het product en riskeert u niet dat uw wettelijke rechten door verkeerd gebruik niet meer gelden.
- Voor schade die wordt veroorzaakt doordat u geen rekening houdt met de handleiding aanvaarden wij geen aansprakelijkheid.
- Volg met name de veiligheidsinstructies op!
- Deze gebruiksaanwijzing goed bewaren a.u.b.!

2. Toepassing en alle voordelen van uw nieuwe apparaat in één oogopslag

- Analoge tijdsaanduiding met secondewijzer
- Met een zacht kunststofomhulsel
- Met geïntegreerde standvoetjes om neer te zetten
- Drie zuignappen voor een eenvoudige bevestiging op gladde oppervlaktes
- Spatwaterdicht

3. Voor uw veiligheid

- Het product is uitsluitend geschikt voor de hierboven beschreven doeleinden. Gebruik het product niet anders dan in deze handleiding is aangegeven.
- Het eigenmachtig repareren, verbouwen of veranderen van het apparaat is niet toegestaan.

Badkamerklok

(NL)



Voorzichtig!
Kans op letsel:

- Houd het apparaat en de batterij buiten de reikwijdte van kinderen.
- Het apparaat bevat kleine onderdelen, die door kinderen (jonger dan drie jaren) ingeslikt kunnen worden.
- Batterijen bevatten zuren die de gezondheid schaden. Het inslikken van batterijen kan levensgevaarlijk zijn. Als een batterij wordt ingeslikt, kan dit binnen 2 uur tot ernstige interne brandwonden en tot fataal letsel leiden. Als u denkt dat de batterijen zijn ingeslikt of in een willekeurig lichaamsdeel terecht zijn gekomen, dient u onmiddellijk medische hulp te zoeken.
- Batterijen niet in het vuur gooien, niet kortsluiten, niet uit elkaar halen of opladen. **Explosiegevaar!**
- Zwakke batterijen moeten zo snel mogelijk worden vervangen om lekkage van de batterijen te voorkomen.
- Als een batterij heeft gelekt, vermijd dan contact met de huid, ogen en slijmvliezen. Spoel in geval van contact met batterijzuur de desbetreffende plekken onmiddellijk af met water en raadpleeg een arts.



Belangrijke informatie voor de productveiligheid!

- Stel het apparaat niet bloot aan extreme temperaturen, trillingen en schokken.
- De klok is spatwaterdicht maar niet waterdicht. Dompel het apparaat niet onder in water. Bescherm tegen directe waterstraal.

Badkamerklok

(NL)

4. Onderdelen

- | | |
|---------------------------|--|
| A 1: Klok | A 2: Kunststofomhulsel |
| A 3: Afsluitdeksel | A 4: Wielletje om de tijd in te stellen |
| A 5: Batterijvak | A 6: Geïntegreerde standvoetjes |
| A 7: 3 zuignappen | |

5. Inbedrijfstelling

- Verwijder het kunststofomhulsel.
- Leg de klok omgekeerd in de handpalm.
- Draai het deksel in de pijlrichting (open) en verwijder het.
- Plaats er een nieuwe batterij 1,5 V AA in, +/- pool zoals afgebeeld.
- Stel met het instelwielletje de tijd in.
- Schroef het deksel weer zorgvuldig vast. Zorg voor de sluitring.
- Het apparaat is nu bedrijfsklaar.
- Zet nu de klok weer in het kunststofomhulsel.

6. Plaatsen en bevestigen

- U kunt het apparaat met de geïntegreerde standvoetjes neer zetten.
- Zuignappen enkel op een glad oppervlak gebruiken. Gelieve bij het losmaken niet aan het object zelf trekken. Verwijder de zuignappen voorzichtig met de vingers.
- **Let op:**
Door de luchtvochtigheid kunnen de zuignappen losraken.

Badkamerklok

(NL)

7. Schoonmaken en onderhoud

- Maak het apparaat met een zachte, enigszins vochtige doek schoon. Geen schuur- of oplosmiddelen gebruiken!
- Verwijder de batterij, als u het apparaat langere tijd niet gebruikt.
- Bewaar het apparaat op een droge plaats.

8. Storingswijzer

Probleem	Oplossing
Geen wijzerbeweging	→ Batterij in de juiste poolrichting plaatsen → Batterij vervangen
Geen correcte weergave	→ Batterij vervangen

Neem contact op met de verkoper bij wie u dit product gekocht heeft als uw apparaat ondanks deze maatregelen nog steeds niet werkt.

9. Afvoeren

Dit product en de verpakking zijn vervaardigd van hoogwaardige materialen en onderdelen, die kunnen worden gerecycled en hergebruikt. Dit vermindert afval en spaart het milieu.

Voer de verpakking op milieuvriendelijke wijze af via de daarvoor bestemde inzamelsystemen.

Badkamerklok

(NL)



Afvoeren van het elektrisch apparaat

Verwijder niet vast ingebouwde batterijen en accu's uit het apparaat en voer die gescheiden af.

Dit apparaat is gemarkeerd in overeenstemming met de EU-richtlijn (WEEE) betreffende afgedankte elektrische en elektronische apparatuur.

Dit product mag niet met het huisvuil worden weggegooid. De gebruiker is verplicht om de apparatuur in te leveren bij een als zodanig erkende inleverpunt voor het afvoeren van afgedankte elektrische en elektronische apparatuur om een milieuvriendelijk afvoeren te garanderen. Inleveren is gratis. Neem de geldende voorschriften in acht!



Afvoeren van batterijen

Batterijen en accu's mogen niet met het huisvuil worden weggegooid. Zij bevatten schadelijke stoffen die schadelijk kunnen zijn voor het milieu en de gezondheid indien zij op onjuiste wijze worden afgevoerd. Als consument bent u wettelijk verplicht om gebruikte batterijen en accu's bij uw verkoper in te leveren of naar de daarvoor bestemde inleverpunten volgens de nationale of lokale bepalingen te brengen om een milieuvriendelijk afvoeren te garanderen. Inleveren is gratis.

De benamingen van de zware metalen zijn:
Cd=cadmium, Hg=kwik, Pb=lood

Badkamerklok

(NL)

10. Technische gegevens

Spanningsvoorziening	Batterij 1 x 1,5 V AA (niet inclusief)
Beschermingsklasse	IPX4
Afmetingen behuizing	Ø 102 x 55 mm
Gewicht	167 g (alleen het apparaat)

Deze gebruiksaanwijzing of gedeelten eruit mogen alleen met toestemming van TFA Dostmann worden gepubliceerd. De technische gegevens van dit apparaat zijn actueel bij het ter perse gaan en kunnen zonder voorafgaande informatie worden gewijzigd. De nieuwste technische gegevens en informatie over uw product kunt u vinden door het invoeren van het artikelnummer op onze homepage.

www.tfa-dostmann.de

TFA Dostmann GmbH & Co.KG
Zum Ottersberg 12, 97877 Wertheim, Duitsland

03/24

Reloj para baño

(E)

Muchas gracias por haber adquirido este dispositivo de TFA.

1. Antes de utilizar el dispositivo

- **Lea detenidamente las instrucciones de uso.**
- **Si sigue las instrucciones de uso, evitará que se produzcan daños en el dispositivo y no comprometerá a sus derechos por vicios, previstos legalmente debido a un uso incorrecto.**
- **No asumimos responsabilidad alguna por los daños originados por el incumplimiento de estas instrucciones de uso.**
- **Tenga en cuenta ante todo las advertencias de seguridad.**
- **Guarde estas instrucciones de uso en un sitio seguro.**

2. Ámbito de aplicación y ventajas de su nuevo dispositivo

- Pantalla analógica con segundero
- Con caperuza de plástico blando
- Para poner con patas integradas
- Tres ventosas para una fácil fijación en superficies lisas
- Resistente contra salpicaduras de agua

3. Para su seguridad

- **El producto solo es adecuado para el ámbito de aplicación descrito anteriormente. No emplee el dispositivo de modo distinto al especificado en estas instrucciones.**

Reloj para baño



- No está permitido realizar reparaciones, transformaciones o modificaciones por cuenta propia en el dispositivo.



¡Precaución! Riesgo de lesiones:

- Mantenga el dispositivo y la pila fuera del alcance de los niños.
- Las piezas pequeñas pueden ser tragadas por los niños (menores de tres años).
- Las pilas contienen ácidos nocivos para la salud y pueden ser peligrosas si se ingieren. Si se ingiere una pila le puede causar dentro de 2 horas, quemaduras internas y llegar a la muerte. Si sospecha que se ha ingerido una pila o ha entrado en el cuerpo de otro modo, busque inmediatamente ayuda médica.
- No tire las pilas al fuego, no las cortocircuite, desmonte ni recargue. **¡Riesgo de explosión!**
- Las pilas con un estado de carga bajo deben cambiarse lo antes posible para evitar fugas.
- Evite el contacto del líquido de las pilas con la piel, ojos y mucosas. En caso de contacto, enjuague la zona afectada con agua y acuda al médico sin pérdida de tiempo.



¡Advertencias importantes sobre la seguridad del producto!

- No exponga el dispositivo a temperaturas extremas, vibraciones ni sacudidas extremas.

Reloj para baño



- El reloj está protegido contra las salpicaduras de agua, pero no es estanco al agua. No sumerja el dispositivo en el agua. Protegerlo del chorro de agua directo.

4. Componentes

- | | |
|--------------------------------------|--|
| A 1: Reloj | A 2: Caperuza de plástico |
| A 3: Tapa de cierre | A 4: Rueda de ajuste para la hora |
| A 5: Compartimento de la pila | A 6: Patas integradas |
| A 7: 3 ventosas | |

5. Puesta en marcha

- Retire la caperuza de plástico.
- Coloque el reloj boca abajo en la palma de la mano.
- Gire la tapa en la dirección de la flecha (OPEN) y retírela.
- Inserte una pila nueva 1,5 V AA, +/- con la polaridad correcta.
- Ajuste con la rueda la hora.
- Atornille de nuevo con cuidado la tapa. Preste atención al anillo sellado.
- El dispositivo está ahora listo para funcionar.
- Vuelva a colocar el reloj en la caperuza de plástico.

6. Sobremesa y fijación

- Puede poner el dispositivo con las patas integradas.

Reloj para baño



- Utilice las ventosas sólo sobre una superficie lisa. Para desmontar el reloj no tire de la carcasa. Despegue las ventosas cuidadosamente de la pared con los dedos.
- **Atención:**
Existe la posibilidad de que las ventosas se despeguen debido a la humedad.

7. Cuidado y mantenimiento

- Limpie el dispositivo con un paño suave, ligeramente humedecido. No utilice productos abrasivos o disolventes!
- Extraiga la pila si no va a usar el dispositivo por un largo período de tiempo.
- Mantenga el dispositivo en un lugar seco.

8. Averías

Problema	Solución
Ningún movimiento de manecillas	→ Introducir la pila correcta → Cambiar la pila
Indicación incorrecta	→ Cambiar la pila

Si a pesar de haber seguido estos pasos, el dispositivo no funciona, diríjase al establecimiento donde adquirió el producto.

Reloj para baño



9. Eliminación

Este producto y su embalaje han sido fabricados con materiales y componentes de alta calidad que pueden ser reciclados y reutilizados. Así se reducen los residuos y se protege el medio ambiente. Eliminar el embalaje de una forma respetuosa con el medio ambiente a través de los sistemas de recogida establecidos.



Eliminación de los dispositivos eléctricos

Retire las pilas y baterías recargables que no están instaladas de forma permanente y deséchelas por separado del producto.

Este dispositivo está identificado conforme a la Directiva de la UE sobre residuos de aparatos eléctricos y electrónicos (WEEE).

No deseche este producto junto con la basura doméstica. El usuario está obligado a llevar el dispositivo usado a un punto de recogida de aparatos eléctricos y electrónicos acreditado para que sea eliminado de manera respetuosa con el medio ambiente. La devolución es gratuita. Tenga en cuenta las normas vigentes actuales.



Eliminación de las pilas

Las pilas y baterías no pueden desecharse en ningún caso junto con la basura doméstica. Contienen contaminantes que pueden perjudicar el medio ambiente y la salud si se eliminan de forma inadecuada. Como consumidor, está obligado legalmente a depositar las pilas y baterías usadas de manera respetuosa con el medio ambiente en el comercio especializado o bien en los centros de recogida y reciclaje previstos para ello según el reglamento nacional o local. La devolución es gratuita.

Reloj para baño

(E)

Las denominaciones de los metales pesados que contienen son:
Cd=cadmio, Hg=mercurio, Pb=plomo.

10. Datos técnicos

Alimentación de tensión: Pila 1 x 1,5 V AA (no incluida)

Clase de protección IPX4

Dimensiones de cuerpo Ø 102 x 55 mm

Peso 167 g (solo dispositivo)

Estas instrucciones o extractos de las mismas no pueden ser publicados sin la autorización de la TFA Dostmann. Los datos técnicos de este producto corresponden al estado en el momento de la impresión y pueden ser modificados sin previo aviso.

Los actuales datos técnicos e informaciones sobre su producto los puede encontrar bajo el número de artículo en nuestra página web.

www.tfa-dostmann.de

TFA Dostmann GmbH & Co.KG
Zum Ottersberg 12, 97877 Wertheim, Alemania

03/24