

**Bedienungsanleitung**  
**Instruction manual**  
**Mode d'emploi**  
**Istruzioni per l'uso**  
**Gebruiksaanwijzing**  
**Instrucciones de uso**

**TFA®**

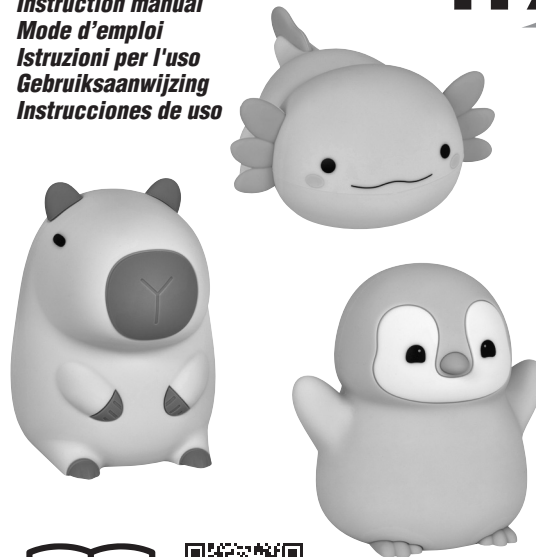

**Kat. Nr. 43.2041**  
**Kat. Nr. 43.2042**  
**Kat. Nr. 43.2043**

**Instruction manuals**  
**[www.tfa-dostmann.de/en/service/downloads/instruction-manuals](http://www.tfa-dostmann.de/en/service/downloads/instruction-manuals)**

**CE**

Fig. 1 - 43.2041.16

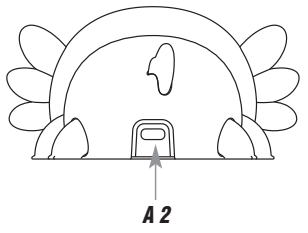
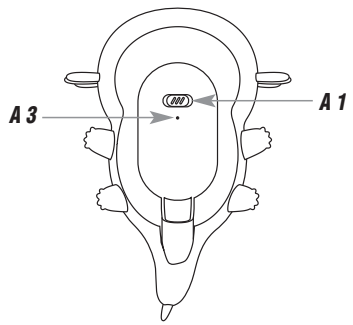

Fig. 1 - 43.2042.09

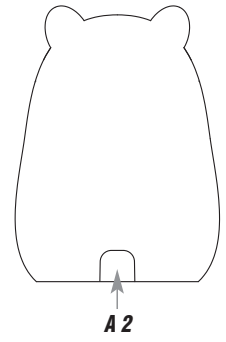
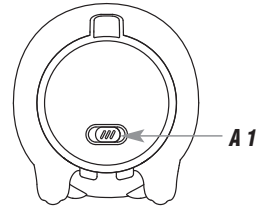
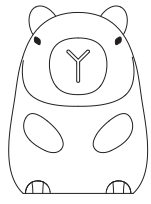
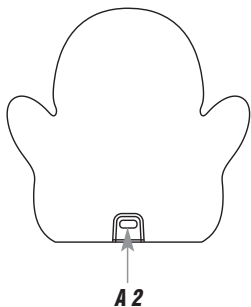
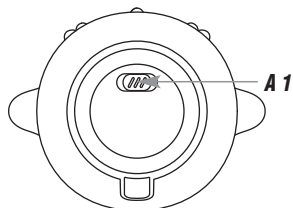

Fig. 1 – 43.2043.15



## Nachtlicht

(D)

Vielen Dank, dass Sie sich für dieses Gerät von TFA Dostmann entschieden haben.

### 1. Bevor Sie mit dem Gerät arbeiten

- **Lesen Sie sich bitte die Bedienungsanleitung genau durch.**
- **Die Bedienungsanleitung liegt dem Gerät bei oder zum Download unter [www.tfa-dostmann.de/service/downloads/anleitungen](http://www.tfa-dostmann.de/service/downloads/anleitungen)**
- Verwenden Sie das Gerät nicht anders, als in der Anleitung dargestellt wird.
- Durch die Beachtung der Bedienungsanleitung vermeiden Sie auch Beschädigungen des Gerätes und die Gefährdung Ihrer gesetzlichen Mängelrechte durch Fehlgebrauch.
- Für Schäden, die aus Nichtbeachtung dieser Bedienungsanleitung verursacht werden, übernehmen wir keine Haftung.
- **Beachten Sie besonders die Sicherheitshinweise!**
- **Bewahren Sie die Bedienungsanleitung gut auf!**

### 2. Lieferumfang

- Nachtlicht
- USB-A auf USB-C Kabel
- Bedienungsanleitung

### 3. Einsatzbereich und alle Vorteile Ihres neuen Gerätes auf einen Blick

- Kinderfreundlich gestaltetes LED-Nachtlicht mit zwei Helligkeitsstufen
- Ideal als dezente Lichtquelle im Kinderzimmer zum Einschlafen oder für die ganze Nacht
- Automatische Abschaltfunktion nach 20 Minuten (optional)
- Aus hygienischem, unempfindlichem Soft-Silikon (BPA frei)
- Einfaches Aufladen per USB-Kabel (inklusive)

**Nachtlicht**

- Einfache Bedienung – Licht geht durch Zusammendrücken des Silikonkörpers an und aus

**4. Zu Ihrer Sicherheit**

- Das Produkt ist ausschließlich für den oben beschriebenen Einsatzbereich geeignet.
- Das Produkt ist kein Spielzeug.
- Halten Sie es von Haustieren fern.



**Vorsicht!**  
**Lebensgefahr durch Stromschlag!**

- Schließen Sie das Gerät über das USB-Kabel nur an eine geeignete USB-Spannungsquelle wie Computer, USB-Netzteil an (5V DC, 0,5A).
- Das Gerät und das USB-Kabel dürfen nicht mit Wasser oder Feuchtigkeit in Kontakt kommen.
- Benutzen Sie das Gerät nicht, wenn Gehäuse oder USB-Kabel beschädigt sind.
- Laden Sie das Gerät außerhalb der Reichweite von Personen (auch Kindern) auf, die möglichen Gefahren im Umgang mit elektrischen Geräten nicht richtig einschätzen können.
- Trennen Sie das Gerät sofort von der Ladestromquelle, wenn eine Störung auftritt.
- Verlegen Sie das USB-Kabel so, dass es nicht mit scharfkantigen oder heißen Gegenständen in Berührung kommt.



**Vorsicht!**  
**Verletzungsgefahr:**

- Kleinteile können von Kindern (unter drei Jahren) verschluckt werden.

6

**Nachtlicht**

- **Explosions- und Brandgefahr lithiumhaltiger Akkus durch Hitze oder mechanische Beschädigungen!**
- Vor hohen Temperaturen schützen.
- Nicht ins Feuer werfen, kurzschließen oder auseinandernehmen.
- Wird das Gerät beim Laden heiß, oder wird die Batterie nicht mehr aufgeladen, ist das ein Zeichen für einen Defekt. Trennen Sie das Gerät sofort von der Ladestromquelle.
- Der Akku darf nur von qualifiziertem Fachpersonal ausgetauscht werden. Bei unsachgemäßem Auswechseln des Akkus besteht Explosionsgefahr.



**ACHTUNG!**  
**Wichtige Hinweise zur Produktsicherheit!**

- Das eigenmächtige Reparieren, Umbauen oder Verändern des Gerätes ist nicht gestattet.
- Setzen Sie das Gerät nicht extremen Temperaturen, Vibrationen und Erschütterungen aus. Vermeiden Sie direkte Sonneneinstrahlung.
- Reinigen Sie das Gerät mit einem weichen, leicht feuchten Tuch. Keine Scheuer- oder Lösungsmittel verwenden!
- Das Gerät ist nicht bruchsicher. Beim Herunterfallen könnten sich Teile lösen.
- Um das Gerät nicht zu beschädigen, stecken Sie bitte keine spitzen Gegenstände in die weiche Hülle.
- Das Gerät ist nur für den Betrieb in Innenräumen geeignet. Vor Feuchtigkeit schützen!

**5. Bestandteile (Fig. 1)**

**A 1:** OFF/TIMER/ON Schiebeschalter

**A 2:** USB-C Anschluss

**A 3:** Kontrollleuchte (Axolotl)

7

## Nachtlicht



### 6. Aufladen

- Vor dem ersten Gebrauch bitte vollständig aufladen!
- Schließen Sie das Gerät mit dem USB-Kabel (inklusive) an einen USB-Anschluss an (z.B. am PC) oder verwenden Sie ein passendes Netzteil (nicht inklusive).
- **Axolotl:** Die Kontrollleuchte an der Unterseite blinkt während des Ladevorgangs. Sobald diese dauerhaft leuchtet, ist der Akku vollständig aufgeladen.
- **Pinguin / Capybara:** Das Nachtlicht leuchtet zu Beginn des Ladevorgangs zweimal kurz hintereinander auf. Sobald das Nachtlicht dreimal aufleuchtet, ist der Akku vollständig aufgeladen.
- Trennen Sie dann das Gerät von der Ladestromquelle.
- Lassen Sie das Gerät mit vollgeladenem Akku nicht an der Ladestromquelle angeschlossen, dies kann die Akku-Lebensdauer verkürzen.
- Laden Sie den Akku alle sechs Monate auf, auch wenn das Gerät nicht benötigt wird.
- Schalten Sie das Gerät aus (**OFF/TIMER/ON** Schiebeschalter auf Position OFF), wenn Sie es längere Zeit nicht verwenden.

### 7. Bedienung

- Zum Aktivieren der Beleuchtung schieben Sie den **OFF/TIMER/ON** Schiebeschalter auf die Position **TIMER** oder **ON**.
- Durch leichtes Zusammendrücken des Silikonkörpers geht ein sanftes Nachtlicht (50% Helligkeit) an.
- Drücken Sie den Silikonkörper noch einmal zusammen wird das Nachtlicht heller (100% Helligkeit).
- Nach erneutem Zusammendrücken geht das Nachtlicht aus.
- **OFF/TIMER/ON** Schiebeschalter auf Position **ON**: Bei aktivierter Beleuchtung bleibt das Nachtlicht dauerhaft an.

## Nachtlicht



- **OFF/TIMER/ON** Schiebeschalter auf Position **TIMER**: Bei aktivierter Beleuchtung schaltet sich das Nachtlicht automatisch nach 20 Minuten aus.
- **OFF/TIMER/ON** Schiebeschalter auf Position **OFF**: Das Nachtlicht ist ausgeschaltet und kann nicht durch Zusammendrücken aktiviert werden.

### 8. Entsorgung

Dieses Produkt und die Verpackung wurden unter Verwendung hochwertiger Materialien und Bestandteile hergestellt, die recycelt und wiederverwendet werden können. Dies verringert den Abfall und schont die Umwelt.

Entsorgen Sie die Verpackung umweltgerecht über die eingerichteten Sammelsysteme.



#### Entsorgung des Elektrogeräts

Entnehmen Sie den Akku aus dem Gerät und entsorgen Sie diesen getrennt. Dieses Gerät ist entsprechend der EU-Richtlinie über die Entsorgung von Elektro- und Elektronik-Altgeräten (WEEE) gekennzeichnet.

Dieses Produkt darf nicht mit dem Hausmüll entsorgt werden. Der Nutzer ist verpflichtet, das Altgerät zur umweltgerechten Entsorgung bei einer ausgewiesenen Annahmestelle für die Entsorgung von Elektro- und Elektronikgeräten abzugeben. Die Rückgabe ist unentgeltlich. Beachten Sie die aktuell geltenden Vorschriften!



#### Entsorgung der Batterien

Batterien und Akkus dürfen keinesfalls in den Hausmüll. Sie enthalten Schadstoffe, die bei unsachgemäßer Entsorgung der Umwelt und der Gesundheit Schaden zufügen können.

**Nachtlicht**

Als Verbraucher sind Sie gesetzlich verpflichtet, gebrauchte Batterien und Akkus zur umweltgerechten Entsorgung beim Handel oder entsprechenden Sammelstellen gemäß nationalen oder lokalen Bestimmungen abzugeben. Die Rückgabe ist unentgeltlich.

Die Bezeichnungen für enthaltene Schadstoffe sind:  
Cd=Cadmium, Hg=Quecksilber, Pb=Blei.

**WARNUNG!****Explosionsgefahr bei lithiumhaltigen Batterien!**

- Bei lithiumhaltigen Altbatterien und Akkus (Li=Lithium) besteht hohe Brand- und Explosionsgefahr durch Hitze oder mechanische Beschädigungen mit möglichen schwerwiegenden Folgen für Mensch und Umwelt. Achten Sie besonders auf die ordnungsgemäße Entsorgung.

**9. Technische Daten**

Max. Leuchtdauer bei voll aufgeladenem Akku  
Ca. 16 Stunden bei voller Helligkeit (100%)  
Ca. 56 Stunden bei gedimmter Helligkeit (50%)

**Spannungsversorgung**

USB-A auf USB-C Kabel (inklusive)  
Integrierter 18650 Lithium-Akku 1200 mAh / 3,7 V

**Ladedauer**

3 - 4 Stunden

**Größe**

43.2041.16 Axolotl: 180 x 130 x 67 mm

**Nachtlicht**

43.2042.09 Capybara: 90 x 108 x 118 mm  
43.2043.15 Pinguin: 117 x 94 x 116 mm

**Gewicht**

43.2041.16 Axolotl: 173 g  
43.2042.09 Capybara: 155 g  
43.2043.15 Pinguin: 158 g

Diese Anleitung oder Auszüge daraus dürfen nur mit Zustimmung von TFA Dostmann veröffentlicht werden. Die technischen Daten entsprechen dem Stand bei Drucklegung und können ohne vorherige Benachrichtigung geändert werden. Die neuesten technischen Daten und Informationen zu Ihrem Produkt finden Sie auf unserer Homepage unter Eingabe der Artikel-Nummer in das Suchfeld.

**[www.tfa-dostmann.de](http://www.tfa-dostmann.de)**

E-Mail: [info@tfa-dostmann.de](mailto:info@tfa-dostmann.de)

TFA Dostmann GmbH & Co.KG, Zum Ottersberg 12, 97877 Wertheim, Deutschland

02/26

## Night light



Thank you for choosing this product from TFA Dostmann.

### 1. Before you use this product

-  **Please make sure you read the instruction manual carefully.**
- **The operating instructions are enclosed with the device or can be downloaded at [www.tfa-dostmann.de/en/service/downloads/instruction-manuals](http://www.tfa-dostmann.de/en/service/downloads/instruction-manuals)**
- *This product should only be used as described within these instructions.*
- *Following and respecting the instructions in your manual will prevent damage to your instrument and loss of your statutory rights arising from defects due to incorrect use.*
- *We shall not be liable for any damage occurring as a result of non-following of these instructions.*
- **Please pay particular attention to the safety notices!**
- **Please keep this instruction manual safe for future reference.**

### 2. Delivery contents

- Night light
- USB-A to USB-C cable
- Instruction manual

### 3. Range of application and all the benefits of your new instrument at a glance

- *Child-friendly LED night light with two brightness levels*
- *Ideal as a subtle light source in the nursery for falling asleep or for the whole night*
- *Automatic switch-off function after 20 minutes (optional)*
- *Made of hygienic, resistant soft silicone (BPA free)*
- *Easy charging via USB cable (included)*
- *Easy to use – light turns on and off by squeezing the silicone body*

## Night light



### 4. For your safety

- *This product is exclusively intended for the range of application described above.*
- *The product is not a toy.*
- *Keep it away from pets.*



**Caution!**  
**Risk of electrocution!**

- *Connect the device via the USB cable only to a suitable USB power source such as a computer, USB power adapter (DC 5V, 0.5A).*
- *The device and the USB cable must not come into contact with water or moisture.*
- *Do not use the device if the housing or the USB cable are damaged.*
- *Charge the device out of reach of persons (including children) who cannot fully appreciate the potential risks of handling electrical equipment.*
- *Disconnect the device from the charging power source immediately if any fault occurs.*
- *Route the USB cable lead so that it does not come into contact with sharp-edged or hot objects.*



**WARNING!**  
**Risk of injury!**

- *Small parts can be swallowed by children (under three years old).*
- **Batteries containing lithium carry a risk of fire or explosion due to heat or mechanical damage!**
- *Protect it from high temperatures.*
- *Do not throw into fire, short-circuit or take apart.*

## Night light

(GB)

- If the device becomes hot while charging or the battery is no longer charged, this is a sign of a defect. Disconnect the device from the charging power source immediately.
- The battery may only be replaced by qualified personnel. There is a risk of explosion if the battery is replaced incorrectly.



### CAUTION!

#### Important information on product safety!

- Unauthorised repairs, alterations or changes to the product are prohibited.
- Do not expose the device to extreme temperatures, vibrations or shocks. Avoid direct sunshine.
- Clean the device with a soft damp cloth. Do not use solvents or scouring agents.
- The instrument is not unbreakable. In case of falling down parts can break.
- To avoid damaging the device, please do not insert any sharp objects into the soft cover.
- The device is suitable for indoor use only. Protect it from moisture!

## 5. Elements (Fig. 1)

**A 1:** OFF/TIMER/ON slide switch

**A 2:** USB-C port

**A 3:** Indicator light (Axolotl)

## 6. Charging

- Before the first use, please charge it fully!
- Connect the device with the USB cable (included) to a suitable USB power source, such as a computer, or use a suitable power adapter (not included).

## Night light

(GB)

- **Axolotl:** The indicator light on the bottom flashes during charging. When the light remains on continuously, the battery is fully charged.
- **Penguin / Capybara:** The night light briefly lights up twice at the start of the charging process. When the night light flashes three times, the battery is fully charged.
- Disconnect the device from the charging power source.
- Do not leave the fully-charged device connected to the charging power source as this may shorten battery life.
- Recharge the battery every six months, even if the device is not in use.
- Turn off the device (**OFF/TIMER/ON** slide switch in OFF position) if you do not use it for a long period of time.

## 7. Operation

- To activate the lighting, slide the **OFF/TIMER/ON** slide switch to the **TIMER** or **ON** position.
- Gently squeeze the silicone body to turn on the night light at 50% brightness (soft light).
- Press the silicone body again to increase the brightness to 100% (full brightness).
- Press the silicone body once more to turn off the night light.
- **OFF/TIMER/ON** slide switch set to **ON**: The night light will stay on continuously when the light is activated.
- **OFF/TIMER/ON** slide switch set to **TIMER**: The night light automatically switches off 20 minutes after the light was activated.
- **OFF/TIMER/ON** slide switch set to **OFF**: The night light is off and cannot be activated by pressing the silicone body.

## 8. Waste disposal

This product and its packaging have been manufactured using high-grade materials and components which can be recycled and reused. This reduces waste and protects the environment.

## Night light



Dispose of the packaging in an environmentally friendly manner using the collection systems that have been set up.



### Disposal of the electrical device

Remove the rechargeable battery from the device and dispose of it separately. This product is labelled in accordance with the EU Waste Electrical and Electronic Equipment Directive (WEEE).

This product must not be disposed of in ordinary household waste. As a consumer, you are required to take end-of-life devices to a designated collection point for the disposal of electrical and electronic equipment, in order to ensure environmentally-compatible disposal. The return service is free of charge. Observe the current regulations in place!



### Disposal of the batteries

Never dispose of empty batteries and rechargeable batteries with ordinary household waste. They contain pollutants which, if improperly disposed of, can harm the environment and human health. As a consumer, you are required by law to take them to your retail store or to an appropriate collection site depending on national or local regulations in order to protect the environment. The return service is free of charge.

The symbols for the contained heavy metals are:  
Cd=cadmium, Hg=mercury, Pb=lead.



### WARNING!

#### Batteries containing lithium can explode!

- Old batteries and rechargeable batteries containing lithium (Li-lithium) present a high risk of fire and explosion due to heat or mechanical damage with potentially serious consequences for people and the environment. Pay particular attention to correct disposal.

## Night light



### 9. Specifications

---

Max. lighting duration with a fully charged battery  
Approx. 16 hours at full brightness (100%)  
Approx. 56 hours at dimmed brightness (50%)

---

Power consumption  
USB-A to USB-C cable (included)  
Integrated 18650 Lithium battery 1200mAh / 3,7 V

---

Charging time  
3-4 hours

---

Dimensions

43.2041.16 Axolotl:	180 x 130 x 67 mm
43.2042.09 Capybara:	90 x 108 x 118 mm
43.2043.15 Penguin:	117 x 94 x 116 mm

---

Weight

43.2041.16 Axolotl:	173 g
43.2042.09 Capybara:	155 g
43.2043.15 Penguin:	158 g

---

No part of this manual may be reproduced without written consent of TFA Dostmann. The technical data are correct at the time of going to print and may change without prior notice. The latest technical data and information about this product can be found in our homepage by simply entering the product number in the search box.

[www.tfa-dostmann.de](http://www.tfa-dostmann.de)

E-Mail: [info@tfa-dostmann.de](mailto:info@tfa-dostmann.de)

TFA Dostmann GmbH & Co.KG, Zum Ottersberg 12, 97877 Wertheim, Germany

## Veilleuse



Nous vous remercions d'avoir choisi l'appareil de la société TFA Dostmann.

### 1. Avant d'utiliser votre appareil

- **Veillez lire attentivement le mode d'emploi.**
- **Le mode d'emploi est joint à l'appareil ou peut être téléchargé à l'adresse suivante**  
[www.tfa-dostmann.de/en/service/downloads/instruction-manuals](http://www.tfa-dostmann.de/en/service/downloads/instruction-manuals)
- N'utilisez jamais l'appareil à d'autres fins que celles décrites dans le présent mode d'emploi.
- En respectant ce mode d'emploi, vous éviterez d'endommager votre appareil et de perdre vos droits légaux en cas de défaut si celui-ci résulte d'une utilisation non-conforme.
- Nous n'assumons aucune responsabilité pour des dommages qui auraient été causés par le non-respect du présent mode d'emploi.
- **Suivez bien toutes les consignes de sécurité !**
- **Conservez soigneusement le mode d'emploi !**

### 2. Contenu de la livraison

- Veilleuse
- Câble USB-A vers USB-C
- Mode d'emploi

### 3. Aperçu du domaine d'utilisation et de tous les avantages de votre nouvel appareil

- Veilleuse LED adaptée aux enfants avec deux niveaux d'éclairage
- Idéale comme source de lumière douce dans la chambre des enfants, pour s'endormir ou pour toute la nuit.
- Fonction d'arrêt automatique après 20 minutes (optionnelle)
- En silicone souple hygiénique et solide (sans BPA)
- Recharge facile via câble USB (inclus)

## Veilleuse



- *Utilisation simple : la lumière s'allume et s'éteint en pressant le corps en silicone*

### 4. Pour votre sécurité

- Le produit est destiné uniquement à l'utilisation décrite ci-dessus.
- L'appareil n'est pas un jouet.
- À tenir hors de portée des animaux domestiques.



**Attention !**  
**Danger de choc électrique !**

- Branchez l'appareil par son câble USB uniquement à une source de chargement de tension USB adaptée comme ordinateur, adaptateur secteur USB (DC 5V, 0,5A).
- L'appareil et le câble USB ne doivent pas entrer en contact avec de l'eau ou de l'humidité.
- N'utilisez pas l'appareil si le boîtier ou le câble USB sont endommagés.
- Chargez l'appareil hors de la portée de personnes (enfants compris) incapables à évaluer les risques possibles liés au maniement d'appareils électriques.
- Débranchez immédiatement l'appareil de la source d'électricité en cas de défaut.
- Placez le câble USB qu'il n'entre pas en contact avec des objets tranchants ou brûlants.



**AVERTISSEMENT !**  
**Danger de blessure :**

- Les petites pièces peuvent être avalées par les enfants (moins de trois ans).

## Veilleuse



- **Les piles contenant du lithium présentent un risque d'explosion et d'incendie si elles sont exposées à la chaleur ou subissent des dommages mécaniques !**
- Protéger des températures élevées.
- Ne pas jeter au feu, court-circuiter ou démonter.
- Si l'appareil chauffe pendant le chargement, ou si la batterie ne se charge plus, la pile présente un défaut. Débranchez immédiatement l'appareil de la source d'électricité.
- La batterie ne doit être remplacée que par un personnel qualifié. Il y a un risque d'explosion si la batterie n'est pas remplacée correctement.



### ATTENTION !

#### Conseils importants de sécurité du produit !

- Vous ne devez en aucun cas réparer, démonter ou modifier l'appareil par vous-même.
- Évitez d'exposer l'appareil à des températures extrêmes, à des vibrations ou à des chocs. Évitez l'ensoleillement direct.
- Pour le nettoyage de votre appareil, utilisez un chiffon doux et humide. N'utilisez pas de solvants ou d'agents abrasifs !
- L'appareil n'est pas incassable. S'il tombe, il risque de se casser.
- Pour ne pas endommager l'appareil, ne jamais insérer d'objets pointus dans le revêtement souple.
- L'appareil est conçu pour fonctionner uniquement à l'intérieur. Protégez l'appareil contre l'humidité !

## 5. Composants (Fig. 1)

**A 1 :** Interrupteur **OFF/TIMER/ON**

**A 2 :** Prise USB-C

**A 3 :** Témoin lumineux (Axolotl)

## Veilleuse



### 6. Chargement

- Avant la première utilisation, chargez-le complètement.
- Branchez l'appareil avec le câble USB (fourni) à un port USB standard (comme ordinateur) ou utilisez un adaptateur secteur approprié (non fourni).
- **Axolotl :** le témoin lumineux LED situé sous l'appareil clignote pendant le chargement. Lorsque le témoin lumineux reste allumé en continu, la batterie est complètement chargée.
- **Pingouin / Capybara :** La veilleuse s'allume deux fois brièvement au début du chargement. Dès que la veilleuse s'allume trois fois, la batterie est complètement chargée.
- Débranchez l'appareil de la source d'électricité.
- Ne laissez pas la batterie complètement rechargée branchée, cela peut diminuer sa durée de vie.
- Rechargez la batterie tous les six mois, même si l'appareil n'est pas utilisé.
- Éteignez l'appareil (interrupteur **OFF/TIMER/ON** sur la position **OFF**) si vous ne l'utilisez pas pendant une durée prolongée.

### 7. Utilisation

- Pour activer l'éclairage, poussez l'interrupteur **OFF/TIMER/ON** sur la position **TIMER** ou **ON**.
- En pressant légèrement le corps en silicone, une veilleuse douce (50 % de luminosité) s'allume.
- Appuyez de nouveau sur le corps en silicone pour augmenter la luminosité de la veilleuse (100 % de luminosité).
- Appuyez de nouveau sur le corps en silicone pour éteindre la veilleuse.
- Interrupteur **OFF/TIMER/ON** sur la position **ON** : lorsque l'éclairage est activé, la veilleuse reste allumée en permanence.
- Interrupteur **OFF/TIMER/ON** sur la position **TIMER** : lorsque l'éclairage est activé, la veilleuse s'éteint automatiquement après 20 minutes.

## Veilleuse



- Interrupteur **OFF/TIMER/ON** sur la position **OFF** : la veilleuse est éteinte et ne peut pas être activée en pressant le corps en silicone.

### 8. Traitement des déchets

Ce produit et son emballage ont été fabriqués avec des matériaux de haute qualité qui peuvent être recyclés et réutilisés. Cela permet de réduire les déchets et de protéger l'environnement.

Éliminez les emballages de manière respectueuse de l'environnement par le biais des systèmes de collecte établis.



FR

Cet appareil  
et ses accessoires  
se recyclent

À DÉPOSER  
EN MAGASIN

OU

À DÉPOSER  
EN DÉCHÈTERIE

Points de collecte sur [www.quefairedemesdechets.fr](http://www.quefairedemesdechets.fr)  
Privilégiez la réparation ou le don de votre appareil !



### Mise au rebut de l'appareil électrique

Retirez la batterie de l'appareil et jetez-la séparément. Cet appareil est conforme aux normes de l'UE relatives au traitement des déchets électriques et électroniques (WEEE).

L'appareil usagé ne doit pas être jeté dans les ordures ménagères. L'utilisateur s'engage, pour le respect de l'environnement, à déposer l'appareil usagé dans un centre de traitement agréé pour les déchets électriques et électroniques. La collecte est gratuite. Respectez les réglementations en vigueur !



### Élimination des piles

Les piles et les batteries rechargeables ne doivent pas être jetées dans les débris ménagers.

## Veilleuse



Elles contiennent des polluants qui peuvent nuire à l'environnement et à la santé si elles sont éliminées de manière inappropriée. En tant qu'utilisateur, vous avez l'obligation légale de rapporter les piles et batteries rechargeables usagées à votre revendeur ou de les déposer dans une déchetterie proche de votre domicile conformément à la réglementation nationale et locale. La collecte est gratuite.

Les métaux lourds sont désignés comme suit :

Cd = cadmium, Hg = mercure, Pb = plomb.



### AVERTISSEMENT !

**Risque d'explosion avec des batteries contenant du lithium !**

- Les piles et les batteries rechargeables usagées contenant du lithium (Li=lithium) présentent un risque élevé d'incendie et d'explosion dû à la chaleur ou à des dommages mécaniques, avec des conséquences graves possibles pour les personnes et l'environnement. Portez une attention particulière à une élimination appropriée.

### 9. Caractéristiques techniques

Durée maximale d'éclairage avec batterie entièrement chargée

Environ 16 heures à pleine luminosité (100 %)

Environ 56 heures à luminosité réduite (50 %)

Alimentation

Câble USB-A vers USB-C (inclus)

Batterie lithium 18650 intégrée et rechargeable, 1200 mAh / 3,7 V

Heures de charge

3 à 4 heures

**Veilleuse****F****Dimensions du boîtier**

43.2041.16 Axolotl :	180 x 130 x 67 mm
43.2042.09 Capybara :	90 x 108 x 118 mm
43.2043.15 Pingouin :	117 x 94 x 116 mm

**Poids**

43.2041.16 Axolotl :	173 g
43.2042.09 Capybara :	155 g
43.2043.15 Pingouin :	158 g

La reproduction, même partielle, du présent mode d'emploi est strictement interdite sans l'accord explicite de TFA Dostmann. Les caractéristiques techniques de ce produit ont été actualisées au moment de l'impression et peuvent être modifiées sans avis préalable. Les dernières données techniques et les informations concernant votre produit peuvent être consultées en entrant le numéro de l'article sur notre site Internet.

**www.tfa-dostmann.de**  
E-Mail : info@tfa-dostmann.de

TFA Dostmann GmbH & Co.KG, Zum Ottersberg 12, 97877 Wertheim, Allemagne

02/26

24

**Luce notturna****I**

Vi ringraziamo per aver scelto l'apparecchio della TFA Dostmann.

**1. Prima di utilizzare l'apparecchio**

-  **Leggete attentamente le istruzioni per l'uso.**
- **Le istruzioni per l'uso sono allegate all'apparecchio o possono essere scaricate da [www.tfa-dostmann.de/en/service/downloads/instruction-manuals](http://www.tfa-dostmann.de/en/service/downloads/instruction-manuals)**
- Non utilizzate il prodotto in maniera diversa da quanto descritto in queste istruzioni.
- Seguendo le istruzioni per l'uso, eviterete anche di danneggiare il prodotto e di pregiudicare, a causa di un utilizzo scorretto, i diritti del consumatore che vi spettano per legge.
- Decliniamo ogni responsabilità per i danni derivanti dal mancato rispetto delle presenti istruzioni per l'uso.
- **Prestate particolare attenzione alle misure di sicurezza!**
- **Conservate con cura le istruzioni per l'uso.**

**2. La fornitura include**

- Luce notturna
- Cavo da USB-A a USB-C
- Istruzioni per l'uso

**3. Utilizzi e vantaggi del vostro nuovo apparecchio**

- Luce notturna a LED dal design adatto ai bambini con due livelli di luminosità
- Ideale come fonte di luce discreta nella cameretta dei bambini per addormentarsi o per tutta la notte
- Funzione di spegnimento automatico dopo 20 minuti (opzionale)
- In morbido silicone igienico e resistente (senza BPA)
- Ricarica facile con cavo USB (incluso)

25

## Luce notturna



- Facile da usare: la luce si accende e si spegne premendo il corpo in silicone

### 4. Per la vostra sicurezza

- Il prodotto è adatto esclusivamente agli utilizzi di cui sopra.
- Il dispositivo non è un giocattolo.
- Tenere lontano dagli animali domestici.



#### Attenzione!

**Pericolo di morte per scossa elettrica!**

- Collegare il dispositivo con il cavo USB soltanto a fonti di elettricità adatte, come computer, alimentatore USB (DC 5V, 0,5A).
- L'apparecchio e il connettore USB non devono venire a contatto con acqua o umidità.
- Non utilizzate il dispositivo qualora la struttura esterna o il connettore USB risultino danneggiati.
- Caricare il dispositivo fuori dalla portata di persone (per esempio i bambini) che potrebbero non riconoscere adeguatamente il rischio derivante dall'uso di apparecchi elettrici.
- Staccare immediatamente il dispositivo dalla fonte di energia qualora rileviate un guasto.
- Proteggete il cavo USB in modo che oggetti appuntiti o caldi non vi entrino in contatto.



#### AVVERTENZA!

**Pericolo di lesioni:**

- Le piccole parti possono essere ingerite dai bambini (sotto i tre anni).

## Luce notturna



- **Eccessivo calore o danni meccanici comportano pericolo di esplosione o di incendio delle batterie al litio!**
- Proteggere da temperature elevate.
- Non gettare nel fuoco, cortocircuitare o smontare.
- Se l'apparecchio si surriscalda mentre viene ricaricato o la batteria non si ricarica più, questo è indice di un guasto. Staccare immediatamente il dispositivo dalla fonte di energia.
- La batteria deve essere sostituita solo da personale qualificato. La sostituzione impropria della batteria può comportare un rischio di esplosione.



#### ATTENZIONE!

**Avvertenze sulla sicurezza del prodotto!**

- Non sono consentite riparazioni, alterazioni o modifiche non autorizzate del dispositivo.
- Non esporre l'apparecchio a temperature estreme, vibrazioni e urti. Evitare l'irradiazione diretta del sole.
- Per pulire l'apparecchio utilizzare solo un panno morbido leggermente inumidito. Non usare solventi o abrasivi.
- L'apparecchio non è infrangibile. Nel caso in cui l'apparecchio cada per terra è possibile che parti si stacchino.
- Per evitare di danneggiare l'apparecchio, non inserire oggetti appuntiti nella custodia morbida.
- Adatto solo all'uso in ambienti interni. Proteggere dall'umidità!

### 5. Componenti (Fig. 1)

**A 1:** Interruttore **OFF/TIMER/ON**

**A 2:** Ingresso USB-C

**A 3:** Spia luminosa (Axolotl)

## Luce notturna



### 6. Ricarica

- Prima del primo utilizzo ricaricare completamente!
- Collegare il dispositivo con il cavo USB (incluso) a una porta USB standard, come computer, o utilizzare un adattatore di alimentazione adatto (non incluso).
- **Axolotl**: la spia luminosa sul lato inferiore lampeggia durante il processo di ricarica. Quando la spia luminosa rimane accesa fissa, la batteria è completamente carica.
- **Pinguino / Capibara**: la luce notturna lampeggia due all'inizio del processo di ricarica. Non appena la luce notturna lampeggia tre volte, la batteria è completamente carica.
- Staccare il dispositivo dalla fonte di energia.
- Non lasciare in corrente il dispositivo dopo la ricarica completa, potrebbe accorciare la vita della batteria.
- Ricaricare la batteria ogni sei mesi, anche in caso di mancato utilizzo.
- Spegnere l'apparecchio (Interruttore **OFF/TIMER/ON** in posizione OFF), se non lo si utilizza per un periodo prolungato.

### 7. Uso

- Spingere l'interruttore **OFF/TIMER/ON** verso **TIMER** o **ON**, per attivare l'illuminazione.
- Premendo leggermente il corpo in silicone, si accende una luce notturna soffusa (50% di luminosità).
- Premendo nuovamente il corpo in silicone, la luce notturna diventa più intensa (100% di luminosità).
- Premendo il corpo in silicone un'altra volta, la luce notturna si spegne.
- Interruttore **OFF/TIMER/ON** in posizione **ON**: quando l'illuminazione è attivata, la luce notturna rimane accesa in modo permanente.
- Interruttore **OFF/TIMER/ON** in posizione **TIMER**: quando l'illuminazione è attivata, la luce notturna si spegne automaticamente dopo 20 minuti.

## Luce notturna



- Interruttore **OFF/TIMER/ON** in posizione **OFF**: la luce notturna è spenta e non può essere attivata premendo il corpo in silicone.

### 8. Smaltimento

Questo prodotto e il suo imballaggio sono stati realizzati utilizzando materiali e componenti di alta qualità che possono essere riciclati e riutilizzati. Questo riduce i rifiuti e protegge l'ambiente.

Smaltire gli imballaggi in modo ecologico attraverso i sistemi di raccolta in vigore.



#### Smaltimento del dispositivo elettrico

Rimuovere la batteria ricaricabile e smaltirla separatamente. Questo apparecchio è etichettato in conformità alla Direttiva UE sullo smaltimento delle apparecchiature elettriche ed elettroniche (WEEE).

Questo prodotto non deve essere smaltito insieme ai rifiuti domestici. Il consumatore è tenuto a consegnare il vecchio apparecchio presso un punto di raccolta per lo smaltimento di apparecchiature elettriche ed elettroniche ai fini di uno smaltimento ecologico. La restituzione è gratuita. Osservare i regolamenti in vigore!



#### Smaltimento delle batterie

È assolutamente vietato gettare le batterie e le batterie ricaricabili tra i rifiuti domestici. Contengono sostanze tossiche che possono danneggiare l'ambiente e la salute se smaltite in modo improprio. In qualità di consumatori, siete tenuti per legge a consegnare le batterie usate al negoziante o ad altri enti preposti al riciclaggio in conformità alle vigenti disposizioni nazionali o locali, ai fini di uno smaltimento ecologico. La restituzione è gratuita.

**Luce notturna**

Le sigle dei metalli pesanti contenuti sono:  
Cd=cadmio, Hg=mercurio, Pb=piombo

**AVVERTENZA!**

**Pericolo di esplosione con batterie contenenti litio!**

- Le batterie e le batterie ricaricabili usate che contengono litio (Li=litio) presentano un alto rischio di incendio ed esplosione dovuto al calore o a danni meccanici con possibili gravi conseguenze per le persone e l'ambiente. Prestare particolare attenzione al corretto smaltimento.

**9. Dati tecnici**

Durata massima dell'illuminazione con batteria completamente carica

Circa 16 ore alla massima luminosità (100%)

Circa 56 ore con luminosità ridotta (50%)

Alimentazione

Cavo da USB-A a USB-C (incluso)

Batteria al litio integrata 18650, 1200 mAh / 3,7V

Tempo di ricarica

3 - 4 ore

Dimensioni

43.2041.16 Axolotl: 180 x 130 x 67 mm

43.2042.09 Capibara: 90 x 108 x 118 mm

43.2043.15 Pinguino: 117 x 94 x 116 mm

Peso

43.2041.16 Axolotl: 173 g

**Luce notturna**

43.2042.09 Capibara: 155 g

43.2043.15 Pinguino: 158 g

È vietata la pubblicazione delle presenti istruzioni o di parti di esse senza una precedente autorizzazione della TFA Dostmann. I dati tecnici corrispondono allo stato del prodotto al momento della stampa e possono cambiare senza preavviso. È possibile trovare dati tecnici e informazioni aggiornate sul prodotto inserendo il numero di articolo sul nostro sito.

**www.tfa-dostmann.de**

E-Mail: info@tfa-dostmann.de

TFA Dostmann GmbH & Co.KG, Zum Ottersberg 12, 97877 Wertheim, Germania

02/26

## Nachtlicht



Hartelijk dank dat u voor dit apparaat van TFA Dostmann hebt gekozen.

### 1. Voordat u met het apparaat gaat werken

- **Lees de gebruiksaanwijzing aandachtig door.**
- **De gebruiksaanwijzing is bij het apparaat gevoegd of kan worden gedownload van [www.tfa-dostmann.de/en/service/downloads/instruction-manuals](http://www.tfa-dostmann.de/en/service/downloads/instruction-manuals)**
- Gebruik het product niet anders dan in deze handleiding is aangegeven.
- Door rekening te houden met wat er in de handleiding staat, vermijdt u ook beschadigingen van het product en riskeert u niet dat uw wettelijke rechten door verkeerd gebruik niet meer gelden.
- Voor schade die wordt veroorzaakt doordat u geen rekening houdt met de handleiding aanvaarden wij geen aansprakelijkheid.
- **Volg met name de veiligheidsinstructies op!**
- **Deze gebruiksaanwijzing goed bewaren a.u.b.!**

### 2. Levering

- Nachtlicht
- Gebruiksaanwijzing
- USB-A naar USB-C kabel

### 3. Toepassing en alle voordelen van uw nieuwe apparaat in één oogopslag

- Kindvriendelijk ontworpen LED-nachtlicht met twee helderheidsniveaus
- Ideaal als subtiele lichtbron in de kinderkamer om in slaap te vallen of voor de hele nacht
- Automatische uitschakelfunctie na 20 minuten (optioneel)
- Uit hygiënische, robuust soft-silicone (BPA-vrij)
- Eenvoudig op te laden met USB kabel (inclusief)

## Nachtlicht



- Eenvoudige bediening - het licht gaat aan en uit door op het siliconen lichaam te drukken

### 4. Voor uw veiligheid

- Het product is uitsluitend geschikt voor de hierboven beschreven doeleinden.
- Het apparaat is geen speelgoed.
- Niet in de buurt van huisdieren gebruiken.



**Voorzichtig!**  
**Levensgevaar door elektrocutie!**

- Sluit het apparaat met de USB-kabel alleen aan op een geschikte USB-voedingsbron zoals computer, USB-stroomadapter (DC 5V, 0,5A).
- Het apparaat en het USB kabel mogen niet met water of vocht in aanraking komen.
- Gebruik het apparaat niet wanneer de behuizing of de USB kabel beschadigd is.
- Het apparaat buiten de reikwijdte van personen (ook kinderen) opladen die de mogelijke gevaren door de omgang met elektrische apparaten zouden kunnen onderschatten.
- Trek altijd direct de USB-kabel uit de stroombron in het geval van een storing.
- Leg het USB kabel zo neer dat het niet met scherpe of hete voorwerpen in aanraking komt.



**WAARSCHUWING!**  
**Kans op letsel:**

- Het apparaat bevat kleine onderdelen, die door kinderen (jonger dan drie jaren) ingeslikt kunnen worden.

## Nachtlicht



- **Explosie- en brandgevaar van lithiumhoudende batterijen door hitte of mechanische beschadiging!**
- Tegen hoge temperaturen beschermen.
- Niet in het vuur gooien, kortsluiten of uit elkaar halen.
- Als het apparaat warm wordt tijdens het opladen, of als de batterij niet meer oplaadt, is dit een teken van een defect. Maak het toestel onmiddellijk los van de stroombron.
- De accu mag alleen door gespecialiseerd personeel worden vervangen. Er bestaat explosiegevaar als de accu niet correct wordt vervangen.



### LET OP!

#### Belangrijke informatie voor de productveiligheid!

- Het eigenmachtig repareren, verbouwen of veranderen van het apparaat is niet toegestaan.
- Stel het apparaat niet bloot aan extreme temperaturen, trillingen en schokken. Vermijd direct zonlicht.
- Maak het apparaat met een zachte, enigszins vochtige doek schoon. Geen schuur- of oplosmiddelen gebruiken!
- Het apparaat is niet onbreekbaar. Bij het vallen kunnen onderdelen afbreken.
- Om het apparaat niet te beschadigen, steek geen scherpe voorwerpen in de zachte hoes.
- Het apparaat is alleen geschikt voor het gebruik in binnenruimtes. Tegen vocht beschermen!

## 5. Onderdelen (Fig. 1)

**A 1:** OFF/TIMER/ON schuifschakelaar

**A 2:** USB-C aansluiting

**A 3:** Indicatielampje (Axolotl)

## Nachtlicht



### 6. Opladen

- Volledig opladen voor het eerste gebruik.
- Sluit het apparaat met de USB (inclusief) in de voorgeziena USB-spanningsbron aan (zoals computer) of gebruik een geschikte voedingsadapter (niet inbegrepen).
- **Axolotl:** het indicatielampje aan de onderkant knippert tijdens het opladen. Zodra deze constant brandt, is de accu volledig opgeladen.
- **Pinguin / Capibara:** het nachtlicht knippert twee keer kort achter elkaar aan het begin van het opladen. Zodra het nachtlicht drie keer knippert, is de accu volledig opgeladen.
- Maak het apparaat los van de stroombron.
- De volgeladen accu niet aan de stroombron aangesloten laten, dit kan namelijk de accu-levensduur verkorten.
- Alle zes maanden de accu opladen, ook wanneer het product niet gebruikt wordt.
- Schakel het apparaat uit (**OFF/TIMER/ON** schuifschakelaar op stand OFF), als u deze langere tijd niet gebruikt.

### 7. Bediening

- Om de verlichting te activeren, schuift u de **OFF/TIMER/ON** schuifschakelaar naar de stand **TIMER** of **ON**.
- Door het siliconenlichaam lichtjes samen te drukken, gaat een zacht nachtlicht (50% helderheid) aan.
- Druk het siliconenlichaam nogmaals in, dan wordt het nachtlicht helderder (100% helderheid).
- Door het siliconenlichaam nogmaals in te drukken, gaat het nachtlicht uit.
- **OFF/TIMER/ON** schuifschakelaar op stand **ON**: bij geactiveerde verlichting blijft het nachtlicht continu aan.
- **OFF/TIMER/ON** schuifschakelaar op stand **TIMER**: bij geactiveerde verlichting schakelt het nachtlicht na 20 minuten automatisch uit.

**Nachtlicht**

- **OFF/TIMER/ON** schuifschakelaar op stand **OFF**: het nachtlampje is uitgeschakeld en kan niet worden geactiveerd door erop te drukken.

**8. Afvoeren**

Dit product en de verpakking zijn vervaardigd van hoogwaardige materialen en onderdelen, die kunnen worden gerecycled en hergebruikt. Dit vermindert afval en spaart het milieu.

Voer de verpakking op milieuvriendelijke wijze af via de daarvoor bestemde inzamelsystemen.

**Afvoeren van het elektrisch apparaat**

Verwijder de accu uit het apparaat en voer deze gescheiden af. Dit apparaat is gemarkeerd in overeenstemming met de EU-richtlijn (WEEE) over het verwijderen van elektrisch en elektronisch afval.

Dit product mag niet met het huisvuil worden weggegooid. De gebruiker is verplicht om de apparatuur af te geven bij een als zodanig erkende inleverpunt voor het afvoeren van afgedankte elektrische en elektronische apparatuur om een milieuvriendelijk afvoeren te garanderen. Inleveren is gratis. Neem de geldende voorschriften in acht!

**Afvoeren van batterijen**

Batterijen en accu's mogen niet met het huisvuil worden weggegooid. Zij bevatten schadelijke stoffen die schadelijk kunnen zijn voor het milieu en de gezondheid indien zij op onjuiste wijze worden afgevoerd. Als consument bent u wettelijk verplicht om gebruikte batterijen en accu's bij uw verkoper in te leveren of naar de daarvoor bestemde inleverpunten volgens de nationale of lokale bepalingen te brengen om een milieuvriendelijk afvoeren te garanderen. Inleveren is gratis.

**Nachtlicht**

De benamingen van de zware metalen zijn:  
Cd=cadmium, Hg=kwik, Pb=lood

**WAARSCHUWING!****Explosiegevaar met lithiumhoudende batterijen!**

- Gebruikte lithiumhoudende batterijen en accu's (Li=lithium) vormen een groot brand- en explosiegevaar als gevolg van hitte of mechanische beschadiging, met mogelijk ernstige gevolgen voor mens en milieu. Besteed bijzondere aandacht aan correct afvoeren.

**9. Technische gegevens**

Max. brandduur bij volledig opgeladen accu

Ca. 16 uur bij volledige helderheid (100%)

Ca. 56 uur bij gedimde helderheid (50%)

Spanningsvoorziening

USB-A naar USB-C kabel (inclusief)

Geïntegreerde lithium accu 18650, 1200 mAh / 3,7 V

Laadtijd

3 - 4 uur

Afmetingen

43.2041.16 Axolotl: 180 x 130 x 67 mm

43.2042.09 Capibara: 90 x 108 x 118 mm

43.2043.15 Pinguin: 117 x 94 x 116 mm

Gewicht

43.2041.16 Axolotl: 173 g

43.2042.09 Capibara: 155 g

43.2043.15 Pinguin: 158 g

**Nachtlicht****NL**

Deze gebruiksaanwijzing of gedeelten eruit mogen alleen met toestemming van TFA Dostmann worden gepubliceerd. De technische gegevens van dit apparaat zijn actueel bij het ter perse gaan en kunnen zonder voorafgaande informatie worden gewijzigd. De nieuwste technische gegevens en informatie over uw product kunt u vinden door het invoeren van het artikelnummer op onze homepage.

**www.tfa-dostmann.de**  
E-Mail: info@tfa-dostmann.de

TFA Dostmann GmbH & Co.KG, Zum Ottersberg 12, 97877 Wertheim, Duitsland

02/26

38

**Luz nocturna****E**

*Muchas gracias por haber adquirido este dispositivo de TFA Dostmann.*

**1. Antes de utilizar el dispositivo**

-  **Lea detenidamente las instrucciones de uso.**
- **Las instrucciones de uso se adjuntan al dispositivo o se pueden descargar en la página web [www.tfa-dostmann.de/en/service/downloads/instruction-manuals](http://www.tfa-dostmann.de/en/service/downloads/instruction-manuals)**
- **No emplee el dispositivo de modo distinto al especificado en estas instrucciones.**
- **Si sigue las instrucciones de uso, evitará que se produzcan daños en el dispositivo y no comprometerá a sus derechos por vicios, previstos legalmente debido a un uso incorrecto.**
- **No asumimos responsabilidad alguna por los daños originados por el incumplimiento de estas instrucciones de uso.**
- **Tenga en cuenta ante todo las advertencias de seguridad.**
- **Guarde las instrucciones de uso en un sitio seguro.**

**2. Entrega**

- Luz nocturna
- Instrucciones de uso
- Cable USB-A a USB-C

**3. Ámbito de aplicación y ventajas de su nuevo dispositivo**

- Luz nocturna LED diseñada para niños con brillo en dos niveles
- Ideal como fuente de luz tenue en la habitación infantil para conciliar el sueño o durante toda la noche
- Función de desconexión automática después de 20 minutos (opcional)
- De silicona suave, higiénica y resistente (sin BPA)
- Carga fácil mediante un cable USB (incluido)
- Fácil de usar: la luz se enciende y se apaga presionando el cuerpo de silicona

39

## Luz nocturna



### 4. Para su seguridad

- El producto solo es adecuado para el ámbito de aplicación descrito anteriormente.
- El dispositivo no es un juguete.
- Manténgalo fuera del alcance de las mascotas.



**¡Precaución!**  
**¡Peligro de muerte por descarga eléctrica!**

- Conecte el dispositivo a través del cable USB solo a una fuente de alimentación USB adecuada, como un ordenador, un adaptador USB (DC 5V, 0,5A).
- El dispositivo y el cable USB de alimentación no deben tener contacto con agua ni humedad.
- No utilice el dispositivo si la carcasa o el cable USB están dañadas.
- Cargue el dispositivo fuera de alcance de las personas (también niños) que no puedan evaluar los riesgos con el manejo de dispositivos eléctricos.
- Desconecte el dispositivo inmediatamente de la fuente de alimentación de carga si se produce perturbación.
- Coloque el cable USB que no tenga contacto con objetos de cantos afilados o calientes.



**¡Advertencia!**  
**Riesgo de lesiones:**

- Las piezas pequeñas pueden ser tragadas por los niños (menores de tres años).
- **¡Peligro de explosión e incendio de baterías de litio debido al calor o daños mecánicos!**
- Proteger de las altas temperaturas.

## Luz nocturna



- No arrojar al fuego, cortocircuitar o desmontar.
- Si el dispositivo se calienta durante la carga, o si la batería deja de cargarse, es señal de un defecto. Desconecte el dispositivo inmediatamente de la fuente de alimentación de carga.
- La batería solo debe ser sustituida por personal cualificado. Si esta se cambia de forma incorrecta, existe riesgo de explosión.



**¡ATENCIÓN!**  
**¡Advertencias importantes**  
**sobre la seguridad del producto!**

- No está permitido realizar reparaciones, transformaciones o modificaciones por su cuenta en el dispositivo.
- No exponga el dispositivo a temperaturas extremas, vibraciones ni sacudidas extremas. Evite las radiaciones solares directas.
- Limpie el dispositivo con un paño suave, ligeramente humedecido. ¡No utilice productos abrasivos o disolventes!
- El dispositivo no es resistente a la rotura. Al caer podrían soltarse piezas.
- Para evitar daños en el dispositivo, por favor, no inserte un objeto puntiagudo en la funda blanda.
- Sólo para el uso en lugares secos bajo techo. ¡Protegerlo de la humedad!

### 5. Componentes (Fig. 1)

- A 1:** Interruptor **OFF/TIMER/ON**  
**A 2:** Conexión USB C  
**A 3:** Lámpara indicadora (Axolotl)

### 6. Carga

- Cargar completamente antes del primer uso.

## Luz nocturna



- Conecte el dispositivo con el cable USB (incluido) a una fuente de alimentación USB adecuada, como un ordenador o use un adaptador de corriente adecuado (no incluido).
- **Axolotl:** la lámpara indicadora en la parte inferior parpadea durante la carga. Cuando se ilumine de forma permanente, la batería estará completamente cargada.
- **Pingüino / Capibara:** la luz nocturna parpadea dos veces brevemente al inicio del proceso de carga. Cuando la luz nocturna parpadee tres veces, la batería estará completamente cargada.
- Desconecte el dispositivo de la fuente de alimentación de carga.
- No deje el dispositivo conectado a la fuente de carga, cuando la pila éste completamente cargada, esto puede acortar la duración de la batería.
- Recargue la batería cada seis meses, incluso si no lo crea necesario.
- Apague el dispositivo (Interruptor **OFF/TIMER/ON** en posición **OFF**) si no lo va a utilizar por un largo período de tiempo.

## 7. Manejo

- Para activar la luz, deslice el interruptor **OFF/TIMER/ON** a la posición **TIMER** o **ON**.
- Al presionar ligeramente el cuerpo de silicona, se enciende una luz nocturna suave (50 % de brillo).
- Al presionar nuevamente el cuerpo de silicona, la luz nocturna se vuelve más brillante (100 % de brillo).
- Al presionar nuevamente, la luz nocturna se apaga.
- Interruptor **OFF/TIMER/ON** en la posición **ON**: con la iluminación activada, la luz nocturna permanece encendida de forma continua.
- Interruptor **OFF/TIMER/ON** en la posición **TIMER**: con la iluminación activada, la luz nocturna se apaga automáticamente después de 20 minutos.

## Luz nocturna



- Interruptor **OFF/TIMER/ON** en la posición **OFF**: la luz nocturna está apagada y no se puede activar presionando el cuerpo de silicona.

## 8. Eliminación

Este producto y su embalaje han sido fabricados con materiales y componentes de alta calidad que pueden ser reciclados y reutilizados. Así se reducen los residuos y se protege el medio ambiente.

Eliminar el embalaje de una forma respetuosa con el medio ambiente a través de los sistemas de recogida establecidos.



### Eliminación de los dispositivos eléctricos

Retire la batería recargable y deséchela por separado del producto. Este dispositivo está identificado conforme a la Directiva de la UE sobre residuos de aparatos eléctricos y electrónicos (WEEE).

No deseche este producto junto con la basura doméstica. El usuario está obligado a llevar el dispositivo usado a un punto de recogida de aparatos eléctricos y electrónicos acreditado para que sea eliminado de manera respetuosa con el medio ambiente. La devolución es gratuita. Tenga en cuenta las normas vigentes actuales.



### Eliminación de las pilas

Las pilas y baterías no pueden desecharse en ningún caso junto con la basura doméstica. Contienen contaminantes que pueden perjudicar el medio ambiente y la salud si se eliminan de forma inadecuada. Como consumidor, está obligado legalmente a depositar las pilas y baterías usadas de manera respetuosa con el medio ambiente en el comercio especializado o bien en los centros de recogida y reciclaje previstos para ello según el reglamento nacional o local. La devolución es gratuita.

**Luz nocturna**

Las denominaciones de los metales pesados que contienen son: Cd=cadmio, Hg=mercurio, Pb=plomo.

**¡Advertencia!****¡Riesgo de explosión de las pilas que contienen litio!**

- Las pilas y baterías usadas que contienen litio (Li=litio) presentan un elevado riesgo de incendio y explosión debido al calor o daños mecánicos, con posibles consecuencias graves para las personas y el medio ambiente. Preste especial atención a la eliminación correcta.

**9. Datos técnicos**

Duración máxima de iluminación con la batería completamente cargada

Aprox. 16 horas con el brillo al máximo (100 %)

Aprox. 56 horas con brillo reducido (50 %)

Alimentación de tensión

Cable USB-A a USB-C (incluido)

Batería de litio 18650 integrada 1200mAh / 3,7V

Tiempo de cargar

3-4 horas

Dimensiones del cuerpo

43.2041.16 Axolotl: 180 x 130 x 67 mm

43.2042.09 Capibara: 90 x 108 x 118 mm

43.2043.15 Pingüino: 117 x 94 x 116 mm

Peso

43.2041.16 Axolotl: 173 g

43.2042.09 Capibara: 155 g

43.2043.15 Pingüino: 158 g

**Luz nocturna**

Estas instrucciones o extractos de las mismas no pueden ser publicados sin la autorización de la TFA Dostmann. Los datos técnicos de este producto corresponden al estado en el momento de la impresión y pueden ser modificados sin previo aviso. Los actuales datos técnicos e informaciones sobre su producto los puede encontrar bajo el número de artículo en nuestra página web.

**www.tfa-dostmann.de**

E-Mail: [info@tfa-dostmann.de](mailto:info@tfa-dostmann.de)

TFA Dostmann GmbH & Co.KG, Zum Ottersberg 12, 97877 Wertheim, Alemania

02/26



**(CZ) Návod k použití**  
**(S) Bruksanvisning**

**(CZ)** Děkujeme, že jste si vybrali výrobek značky TFA Dostmann.

**Před použitím**

- **Následující instrukce k použití čtěte velmi pozorně.** 
- Návod k použití je přiložen u zařízení nebo je možné si ho stáhnout z [www.tfa-dostmann.de/en/service/downloads/instruction-manuals](http://www.tfa-dostmann.de/en/service/downloads/instruction-manuals)
- Tento produkt je možné používat pouze tak jak je popsáno v návodu k použití.
- Pozorným přečtením a dodržením instrukcí obsažených v tomto manuálu předejdete poškození přístroje a ztrátě práv vyplývající z poškození vlivem nesprávného použití.
- **Dbejte zvýšené pozornosti bezpečnostním pokynům.**
- **Uchovejte si manuál pro případ budoucího použití.**

**(S)** Tack för att du väljer detta instrument från TFA Dostmann.

**Innan du använder den här produkten**

- **Var god se till att du läser igenom bruksanvisningen noggrant.** 
- Bruksanvisningen följer med enheten eller kan laddas ner på [www.tfa-dostmann.de/en/service/downloads/instruction-manuals](http://www.tfa-dostmann.de/en/service/downloads/instruction-manuals)
- Denna produkt ska endast användas enligt beskrivningen inom dessa anvisningar.
- Att följa och respektera anvisningarna i din manual kommer att förhindra skador på ditt instrument och förlust av dina lagstadgade rättigheter som uppstår på grund av felaktig användning.
- **Vänligen ta särskild hänsyn till säkerhetsråden!**
- **Vänligen förvara denna instruktionsbok säkert för framtida referens.**



**(PL) Instrukcja obsługi**

**(PL)** Dziękujemy, że zdecydowali się Państwo na to urządzenie firmy TFA Dostmann.

**Zanim zaczniecie Państwo użytkować to urządzenie**

- **Prosimy zapoznać się dokładnie z instrukcją obsługi.** 
- Instrukcja obsługi jest załączona do urządzenia lub może zostać pobrana ze strony: [www.tfa-dostmann.de/en/service/downloads/instruction-manuals](http://www.tfa-dostmann.de/en/service/downloads/instruction-manuals)
- Nie należy używać urządzenia inaczej, niż zostało to przedstawione w instrukcji.
- Przestrzegając instrukcji unikniecie Państwo uszkodzeń urządzenia oraz zagrożenia utraty swoich ustawowych praw konsumenckich poprzez nieprawidłowe użytkowanie.
- **Przestrzegajcie szczególnie zasad bezpieczeństwa!**
- **Zachowujcie instrukcję obsługi w dobrym stanie!**